

# User manual

Electric food slicer

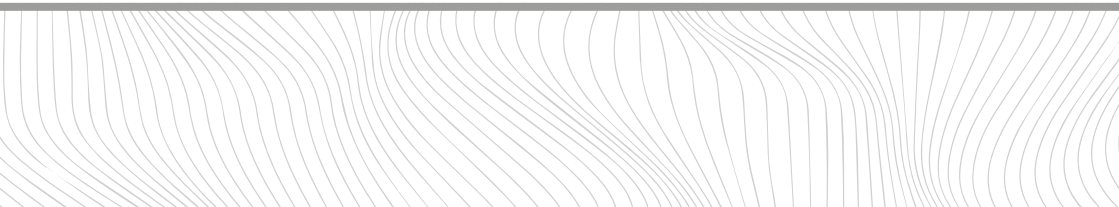
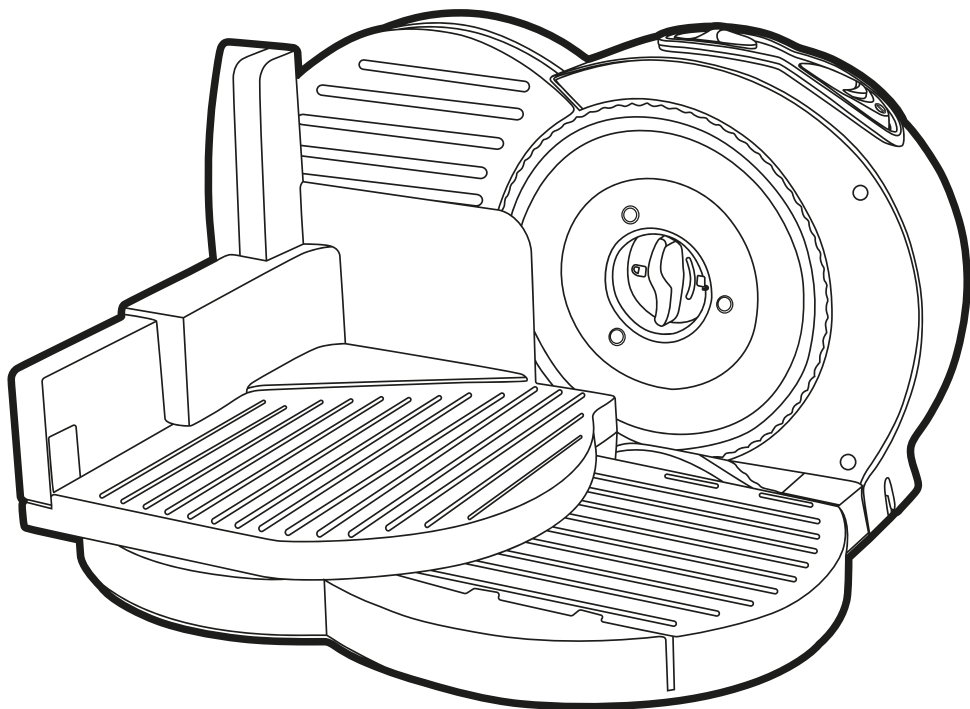

# Important safety

Please read carefully

---

**FR | Informations de sécurité importantes**

Veuillez les lire attentivement

**NL | Belangrijk voor de veiligheid**

Lees zorgvuldig

**DE | Wichtige Sicherheitsinformationen**

Bitte sorgfältig lesen

**ES | Seguridad importante**

Lea con atención

**PT | Informações de segurança importantes**

Leia atentamente

**IT | Importanti istruzioni di sicurezza**

Leggere attentamente

**PL | Ważna informacja dotycząca bezpieczeństwa**

Przeczytaj uważnie

---



**EN** | Please retain instructions for future reference.

## **SAFETY INSTRUCTIONS**

- When using electrical appliances, basic safety precautions should always be followed.
- Check that the voltage indicated on the rating plate corresponds with that of the local network before connecting the appliance to the mains power supply.
- This appliance can be used by children aged from 8 years and above and persons with reduced physical, sensory or mental capabilities and knowledge, if they have been supervised/instructed and understand the hazards involved.
- Children shall not play with the appliance.
- Children should not perform cleaning or user maintenance, unless they are older than 8 and supervised.
- This appliance is not a toy.
- If the power supply cord, plug or any part of the appliance is malfunctioning or if it has been dropped or damaged, cease using the product immediately to avoid potential injury.
- This appliance contains no user serviceable parts, only a qualified electrician should carry out repairs. Improper repairs may place the user at risk of harm.
- Keep the appliance and its power supply cord out of the reach of children.
- Keep the appliance out of the reach of children when it is switched on or cooling down.
- Keep the appliance and its power supply cord away from heat or sharp edges that could cause damage.
- Keep the power supply cord away from any parts of the appliance that may become hot during use.
- Keep the appliance away from other heat emitting appliances.
- Do not allow the power supply cord to hang over worktops, touch hot surfaces or become twisted.
- Do not immerse the electrical components of this appliance in water or any other liquid.
- Do not operate the appliance with wet hands or if any connections are wet.
- If this appliance falls or accidentally becomes immersed in water, unplug it from the wall outlet immediately. Do not reach into the water.
- Do not leave the appliance unattended whilst connected to the mains power supply.
- Do not remove the appliance from the mains power supply by pulling the cord; switch it off and remove the plug by hand.
- Do not pull or carry the appliance by its power supply cord.
- Do not use the appliance for anything other than its intended use.
- Do not use any accessories other than those supplied.
- Do not use any damaged accessories.
- Do not use this appliance outdoors.
- Do not store the appliance in direct sunlight or in high humidity conditions.
- Do not move the appliance whilst it is in use.

- Do not touch any moving parts on this appliance during use, as this could cause injury.
- Do not touch any sections of the appliance that may become hot during use, as this could cause injury.
- Always unplug the appliance after use and ensure it has cooled fully before any cleaning, user maintenance or storing away.
- Always use the appliance on a stable, heat-resistant surface, at a height that is comfortable for the user.
- Use of an extension cord with the appliance is not recommended.
- This appliance should not be operated by means of an external timer or separate remote control system.
- This appliance is intended for domestic use only. It should not be used for commercial purposes.



**CAUTION:** Keep hands, fingers, hair and any loose clothing away from the rotating tools of the appliance.



**WARNING:** Do not touch sharp blades.

FR | Veuillez conserver ces instructions pour référence ultérieure.

## CONSIGNES DE SÉCURITÉ

- Lors de l'utilisation d'appareils électriques, les consignes élémentaires de sécurité doivent toujours être respectées.
- Vérifiez que la tension indiquée sur la plaque signalétique correspond à celle du réseau local avant de brancher l'appareil sur l'alimentation secteur.
- Cet appareil peut être utilisé par des enfants à partir de 8 ans et toute personne aux capacités physiques, sensorielles ou mentales réduites, à la seule condition qu'ils soient surveillés ou informés de l'utilisation appropriée de l'appareil et soient conscients des risques inhérents à son utilisation.
- Les enfants ne doivent pas jouer avec l'appareil.
- Les enfants ne doivent procéder ni au nettoyage ni à la maintenance de l'appareil sauf s'ils ont plus de 8 ans et qu'ils sont sous surveillance.
- Cet appareil n'est pas un jouet.
- Si le cordon d'alimentation, la prise ou toute autre partie de l'appareil ne fonctionne pas correctement, ou si l'appareil est tombé ou endommagé, cessez immédiatement d'utiliser le produit pour éviter tout risque de blessure.
- Cet appareil ne contient aucune pièce réparable par l'utilisateur ; seul un électricien qualifié est autorisé à effectuer des réparations. Des réparations hasardeuses peuvent mettre l'utilisateur en danger.
- Tenez l'appareil et son cordon d'alimentation hors de portée des enfants.
- Tenez l'appareil hors de portée des enfants lorsqu'il est allumé ou qu'il refroidit.
- Tenez l'appareil et son cordon d'alimentation à l'écart de toute source de chaleur ou de tout bord tranchant susceptible de les endommager.

- Tenez le cordon d'alimentation à l'écart de toute pièce de l'appareil qui pourrait devenir chaude pendant son utilisation.
- Tenez l'appareil à l'écart d'autres appareils émettant de la chaleur.
- Veillez à ce que le cordon d'alimentation ne pende pas au-dessus du plan de travail, ne touche pas de surfaces chaudes et ne se torde pas.
- N'immergez pas les composants électriques de cet appareil dans l'eau ni dans tout autre liquide.
- N'utilisez pas l'appareil avec les mains mouillées ou si les connecteurs sont mouillés.
- Si l'appareil tombe dans l'eau accidentellement, débranchez-le immédiatement de l'alimentation secteur. Ne mettez pas les mains dans l'eau.
- Ne laissez pas l'appareil sans surveillance lorsqu'il est branché sur l'alimentation secteur.
- Ne débranchez pas l'appareil de l'alimentation secteur en tirant sur le cordon d'alimentation ; éteignez-le et débranchez-le à la main.
- Ne tirez pas et ne transportez pas l'appareil par son cordon d'alimentation.
- N'utilisez pas l'appareil à d'autres fins que celles pour lesquelles il a été conçu.
- N'utilisez pas d'accessoires autres que ceux fournis.
- N'utilisez pas d'accessoires endommagés.
- N'utilisez pas cet appareil à l'extérieur.
- Ne laissez pas l'appareil à la lumière directe du soleil ou dans des conditions d'humidité élevée.
- Ne déplacez pas l'appareil lorsqu'il est en cours d'utilisation.
- Ne touchez pas les pièces mobiles de l'appareil pendant son utilisation, car vous risqueriez de vous blesser.
- Ne touchez aucune partie de l'appareil qui pourrait devenir chaude pendant son utilisation, car vous pourriez vous blesser.
- Débranchez toujours l'appareil après utilisation et attendez qu'il ait complètement refroidi avant de le nettoyer, de procéder à son entretien ou de le ranger.
- Utilisez toujours l'appareil sur une surface stable et résistante à la chaleur, à une hauteur confortable.
- L'utilisation d'une rallonge avec l'appareil est déconseillée.
- N'utilisez pas de minuteur externe ni de système de commande à distance avec cet appareil.
- Cet appareil est destiné à un usage domestique uniquement. Il ne doit pas être utilisé à des fins commerciales.



**ATTENTION :** tenez les mains, les doigts, les cheveux et tout vêtement ample à l'écart des outils rotatifs de l'appareil.



**AVERTISSEMENT :** ne touchez pas les lames tranchantes.

## VEILIGHEIDSINSTRUCTIES

- Bij het gebruik van elektrische apparaten moeten altijd de standaard veiligheidsmaatregelen worden opgevolgd.
- Controleer of het voltage aangegeven op het typeplaatje overeenkomt met dat van het lokale netwerk voordat u het apparaat op de netspanning aansluit.
- Kinderen vanaf 8 jaar en mensen met verminderde lichamelijke, zintuiglijke of geestelijke vermogens of met een gebrek aan kennis mogen dit apparaat alleen onder toezicht gebruiken, of nadat ze instructie hebben ontvangen en als ze de gevaren van het gebruik begrijpen.
- Kinderen mogen niet met het apparaat spelen.
- Kinderen mogen dit apparaat alleen schoonmaken of onderhouden als ze ouder zijn dan 8 jaar en er toezicht wordt gehouden.
- Dit apparaat is geen speelgoed.
- Als het netsnoer, de stekker of een onderdeel van het apparaat defect, gevallen of beschadigd is, stop dan onmiddellijk met het gebruik van het product om mogelijk letsel te voorkomen.
- Dit apparaat bevat geen onderdelen die door de gebruiker kunnen worden onderhouden. Alleen een gekwalificeerde elektricien mag reparaties uitvoeren. Bij onjuiste reparaties kan de gebruiker letsel oplopen.
- Houd het apparaat en het netsnoer buiten het bereik van kinderen.
- Houd het apparaat buiten het bereik van kinderen wanneer het is ingeschakeld of aan het afkoelen is.
- Houd het apparaat en het netsnoer uit de buurt van warmtebronnen en scherpe randen die schade kunnen veroorzaken.
- Houd het netsnoer uit de buurt van onderdelen van het apparaat die tijdens gebruik heet kunnen worden.
- Houd het apparaat uit de buurt van andere apparaten die warmte afgeven.
- Laat het netsnoer niet over werkbladen hangen of in aanraking komen met hete oppervlakken, en zorg dat het niet gedraaid zit.
- Dompel de elektrische componenten niet onder in water of een andere vloeistof.
- Gebruik het apparaat niet met natte handen of als de aansluitingen nat zijn.
- Als dit apparaat valt of per ongeluk in water wordt ondergedompeld, haal dan onmiddellijk de stekker uit het stopcontact. Steek uw hand niet in het water.
- Laat het apparaat niet onbeheerd achter terwijl het is aangesloten op het stopcontact.
- Haal de stekker niet uit het stopcontact door aan het snoer te trekken; schakel het apparaat uit en verwijder de stekker met de hand.
- Draag het apparaat niet aan het netsnoer en trek ook niet aan het snoer.
- Gebruik het apparaat niet voor andere doeleinden dan waarvoor het is bedoeld.
- Gebruik geen andere accessoires dan de meegeleverde accessoires.
- Gebruik geen beschadigde accessoires.
- Gebruik dit apparaat niet buitenshuis.
- Berg het apparaat niet op in direct zonlicht of in vochtige omstandigheden.
- Verplaats het apparaat niet terwijl het in gebruik is.

- Raak de draaiende delen van dit apparaat niet aan tijdens het gebruik. Dit kan verwondingen veroorzaken.
- Raak geen delen van het apparaat aan die tijdens gebruik heet kunnen worden, aangezien dit verwondingen kan veroorzaken.
- Haal altijd de stekker uit het stopcontact na gebruik en controleer of het apparaat volledig is afgekoeld voordat u het schoonmaakt, onderhoudt of opbergt.
- Gebruik het apparaat altijd op een stabiele, hittebestendige ondergrond, op een hoogte die comfortabel is voor de gebruiker.
- Het gebruik van een verlengsnoer wordt afgeraden.
- Dit apparaat mag niet worden bediend met een externe timer of een afzonderlijk afstandsbedieningssysteem.
- Dit apparaat is uitsluitend bedoeld voor huishoudelijk gebruik. Het mag niet worden gebruikt voor commerciële doeleinden.



**LET OP:** Houd handen, vingers, haar en losse kleding uit de buurt van de draaiende delen van het apparaat.



**WAARSCHUWING:** Raak de scherpe messen niet aan.

**DE** | Bitte bewahren Sie die Anweisungen zur späteren Verwendung auf.

### SICHERHEITSHINWEISE

- Bei der Verwendung elektrischer Geräte sind stets die grundlegenden Sicherheitsvorkehrungen zu beachten.
- Überprüfen Sie, ob die auf dem Typenschild angegebene Spannung mit der des lokalen Netzwerks übereinstimmt, bevor Sie das Gerät an das Stromnetz anschließen.
- Dieses Gerät kann von Kindern ab 8 Jahren verwendet werden und Personen mit eingeschränkten physischen, sensorischen oder geistigen Fähigkeiten und Wissen, solange sie unter Aufsicht sind oder eine Anleitung erhalten haben und in der Lage sind, die Gefahrenquellen im vollen Umfang zu verstehen.
- Das Gerät ist kein Kinderspielzeug.
- Kinder dürfen Reinigungs- oder Wartungsarbeiten nur durchführen, wenn sie mindestens 8 Jahre alt sind und beaufsichtigt werden.
- Dieses Gerät ist kein Spielzeug.
- Wenn das Netzkabel, der Stecker oder ein Teil des Geräts defekt sind oder dieses fallen gelassen oder beschädigt wurde, stellen Sie die Benutzung des Produkts umgehend ein, um potenzielle Verletzungen zu vermeiden.
- Dieses Gerät enthält keine Teile, die vom Benutzer gewartet werden können. Reparaturen dürfen nur von einem ausgebildeten Elektriker durchgeführt werden. Durch unsachgemäße Reparaturen kann der Benutzer Risiken ausgesetzt werden.
- Bewahren Sie das Gerät und sein Netzkabel außerhalb der Reichweite von Kindern auf.
- Das Gerät muss sich, wenn es eingeschaltet ist oder abkühlt, außerhalb der Reichweite von Kindern befinden.

- Halten Sie das Gerät und sein Netzkabel von Hitze oder scharfen Kanten fern, die Schäden verursachen könnten.
- Halten Sie das Netzkabel von Teilen des Geräts fern, die während des Betriebs heiß werden könnten.
- Halten Sie das Gerät von anderen Geräten fern, die Wärme ausstrahlen.
- Lassen Sie das Netzkabel nicht über Arbeitsflächen hängen oder mit heißen Oberflächen in Kontakt kommen und verdrehen Sie es nicht.
- Tauchen Sie die elektrischen Komponenten des Geräts nicht in Wasser oder andere Flüssigkeiten.
- Betreiben Sie das Gerät nicht mit nassen Händen oder wenn die Anschlüsse nass sind.
- Wenn das Gerät herunterfällt oder versehentlich in Wasser getaucht wird, ziehen Sie sofort den Netzstecker aus der Steckdose. Greifen Sie nicht in das Wasser.
- Lassen Sie das Gerät nicht unbeaufsichtigt, während es an das Stromnetz angeschlossen ist.
- Ziehen Sie den Netzstecker des Geräts nicht aus der Steckdose, indem Sie am Kabel ziehen. Schalten Sie es aus und ziehen Sie den Stecker von Hand ab.
- Ziehen oder tragen Sie das Gerät nicht am Netzkabel.
- Verwenden Sie das Gerät nur für den vorgesehenen Zweck.
- Verwenden Sie ausschließlich das mitgelieferte Zubehör.
- Verwenden Sie kein beschädigtes Zubehör.
- Verwenden Sie dieses Gerät nicht im Freien.
- Lagern Sie das Gerät nicht in direktem Sonnenlicht oder bei hoher Luftfeuchtigkeit.
- Bewegen Sie das Gerät nicht, während es verwendet wird.
- Berühren Sie während des Gebrauchs keine beweglichen Teile des Geräts, da dies zu Verletzungen führen kann.
- Berühren Sie keine Stellen am Gerät, die heiß werden können, da dies zu Verletzungen führen kann.
- Trennen Sie das Gerät nach der Verwendung immer vom Stromnetz und stellen Sie sicher, dass das Gerät vollständig abgekühlt ist, bevor Sie es reinigen, warten oder verstauen.
- Verwenden Sie das Gerät immer auf einer stabilen, hitzebeständigen Oberfläche, die sich für den Benutzer in einer angenehmen Höhe befindet.
- Es wird nicht empfohlen, das Gerät zusammen mit einem Verlängerungskabel zu verwenden.
- Dieses Gerät darf nicht mit einem externen Timer oder einem separaten Fernbedienungssystem betrieben werden.
- Dieses Gerät ist nur für den Hausgebrauch vorgesehen. Es sollte nicht für kommerzielle Zwecke verwendet werden.



**ACHTUNG:** Halten Sie Hände, Finger, Haare und weite Kleidung von den rotierenden Teilen des Geräts fern.



**WARNUNG:** Berühren Sie die scharfen Klingen nicht.

**ES** | Conserve estas instrucciones para poder consultarlas en el futuro.

## **INSTRUCCIONES DE SEGURIDAD**

- Siga siempre las precauciones básicas de seguridad al usar aparatos eléctricos.
- Compruebe que el voltaje indicado en la placa coincide con el de la red local antes de conectar el dispositivo a la corriente eléctrica.
- Este dispositivo puede ser usado por niños de 8 años en adelante y por personas con capacidades físicas, sensoriales o mentales reducidas o sin conocimientos al respecto, siempre y cuando se les den instrucciones y se los supervise, y solo si comprenden los riesgos que su uso conlleva.
- Los niños no deben jugar con el dispositivo.
- A menos que sean mayores de 8 años y estén bajo supervisión, los niños no deben realizar labores de limpieza ni de mantenimiento del dispositivo.
- Este dispositivo no es un juguete.
- Deje de utilizar el dispositivo inmediatamente si el cable de alimentación, el enchufe o cualquier otra pieza no funcionan correctamente, o si ha sufrido alguna caída o algún otro tipo de daño, para evitar posibles lesiones.
- Este dispositivo contiene piezas que el usuario no puede reparar, por lo que es necesario que un electricista cualificado se ocupe de las reparaciones pertinentes. Una reparación inadecuada puede poner al usuario en riesgo de sufrir daños.
- Mantenga el dispositivo y el cable de alimentación fuera del alcance de los niños.
- Mantenga el dispositivo fuera del alcance de los niños cuando esté encendido o mientras se esté enfriando.
- Mantenga el dispositivo y el cable de alimentación alejados de fuentes de calor o bordes afilados que puedan causar daños.
- Mantenga el cable de alimentación alejado de las partes del dispositivo que puedan calentarse durante el uso.
- Mantenga el dispositivo alejado de otros que emitan calor.
- No deje que el cable de alimentación cuelgue de la encimera, toque superficies calientes ni se retuerza.
- No sumerja los componentes eléctricos del aparato en agua u otros líquidos.
- No manipule el aparato con las manos mojadas ni si alguna de las conexiones está húmeda.
- Si el aparato sufre una caída o se sumerge accidentalmente en agua, desenchúfelo inmediatamente de la toma de corriente. No sumerja las manos en el agua.
- Supervise el dispositivo mientras esté conectado a la corriente eléctrica.
- No desconecte el aparato de la corriente eléctrica tirando del cable. En su lugar, apáguelo y retire el enchufe con la mano.
- No transporte ni mueva el dispositivo agarrándolo por el cable de alimentación.
- No utilice el dispositivo para ningún otro uso que no sea el previsto.
- No utilice accesorios diferentes a los incluidos.
- No utilice accesorios que estén dañados.
- No utilice el dispositivo al aire libre.
- Guarde el dispositivo alejado de la luz solar directa y de la humedad.
- No mueva el dispositivo mientras esté en uso.

- No toque ninguna de las piezas móviles del dispositivo durante su uso; si lo hace, podría sufrir lesiones.
- No toque ninguna de las secciones del dispositivo que puedan calentarse durante su uso, ya que podrían causarle lesiones.
- Desenchufe siempre el aparato después de usarlo y asegúrese de que se ha enfriado por completo antes de almacenarlo o de realizar cualquier labor de limpieza o de mantenimiento.
- Utilice siempre el dispositivo sobre una superficie estable, resistente al calor y a una altura que sea cómoda para el usuario.
- No se recomienda el uso de un cable alargador con el dispositivo.
- Este dispositivo no debe utilizarse con un temporizador externo ni un sistema de control remoto independiente.
- Este dispositivo está diseñado exclusivamente para el uso doméstico. No debe utilizarse para fines comerciales.



**PRECAUCIÓN:** No aproxime las manos, los dedos, el cabello o la ropa holgada a las piezas giratorias del dispositivo.



**ADVERTENCIA:** No toque las cuchillas afiladas.

PT | Conserve estas instruções para referência futura.

## INSTRUÇÕES DE SEGURANÇA

- Quando utilizar aparelhos elétricos, as precauções básicas de segurança devem ser sempre seguidas.
- Verifique se a tensão indicada na placa de classificação corresponde à da rede local antes de ligar o aparelho à tomada elétrica.
- Este aparelho pode ser utilizado por crianças a partir dos 8 anos de idade e por pessoas com limitações físicas, sensoriais ou mentais ou com falta de conhecimento, desde que as mesmas tenham sido supervisionadas/instruídas e compreendam os perigos associados.
- O aparelho não deve servir de brinquedo para crianças.
- As crianças não devem efetuar a limpeza ou a manutenção a realizar pelo utilizador, exceto se tiverem idade superior a 8 anos e sejam supervisionadas.
- Este aparelho não é um brinquedo.
- Em caso de queda ou danos do aparelho ou de avaria no cabo de alimentação, na ficha ou em qualquer peça do aparelho, pare imediatamente de utilizar o produto para evitar potenciais ferimentos.
- Este aparelho não contém peças que possam ser reparadas pelo utilizador; apenas um eletricitista qualificado deve efetuar reparações. As reparações incorretas podem colocar o utilizador em risco de ferimentos.
- Mantenha o aparelho e o respetivo cabo de alimentação fora do alcance das crianças.
- Mantenha o aparelho fora do alcance das crianças quando estiver ligado ou a arrefecer.
- Mantenha o aparelho e o cabo de alimentação afastados de fontes de calor ou arestas afiadas que possam causar danos.

- Mantenha o cabo de alimentação afastado de quaisquer peças do aparelho que possam aquecer durante a utilização.
- Mantenha o aparelho afastado de outros aparelhos que irradiem calor.
- Não permita que o cabo de alimentação fique pendurado em bancadas, toque em superfícies quentes ou fique torcido.
- Não mergulhe os componentes elétricos deste aparelho dentro de água ou de qualquer outro líquido.
- Não utilize o aparelho com as mãos molhadas ou se alguma ligação estiver molhada.
- Se cair ou ficar acidentalmente submerso em água, desligue o aparelho imediatamente da tomada. Não toque na água.
- Não deixe o aparelho sem vigilância enquanto estiver ligado à tomada elétrica.
- Não desligue o aparelho da tomada elétrica puxando pelo cabo. Desligue e retire a ficha à mão.
- Não puxe nem transporte o aparelho segurando-o pelo cabo de alimentação.
- Não utilize o aparelho para outro fim que não o previsto.
- Não utilize outros acessórios que não os fornecidos.
- Não utilize acessórios danificados.
- Não utilize este aparelho no exterior.
- Não guarde o aparelho sob luz solar direta ou em condições de humidade elevada.
- Não tente mudar o aparelho de local enquanto estiver em funcionamento.
- Não toque em qualquer peça móvel deste aparelho durante a utilização, pois tal pode causar ferimentos.
- Não toque em qualquer parte do aparelho que possa ficar quente durante a utilização, pois pode causar ferimentos.
- Desligue sempre a ficha do aparelho após a utilização e assegure-se de que arrefeceu completamente antes de qualquer limpeza, manutenção a realizar pelo utilizador ou armazenamento.
- Utilize sempre o aparelho numa superfície estável e resistente ao calor, a uma altura confortável para o utilizador.
- Não se recomenda a utilização de um cabo de extensão com o aparelho.
- Este aparelho não deve ser utilizado com um temporizador externo nem um sistema de controlo remoto separado.
- Este aparelho destina-se apenas a uso doméstico. Não deve ser utilizado para fins comerciais.



**CUIDADO:** mantenha as mãos, os dedos, o cabelo e qualquer roupa larga afastados dos acessórios rotativos do aparelho.



**AVISO:** não toque nas lâminas afiadas.

## ISTRUZIONI DI SICUREZZA

- Durante l'uso di apparecchiature elettriche, è necessario osservare le precauzioni di sicurezza di base.
- Prima di collegare l'apparecchio all'alimentazione elettrica, verificare che la tensione indicata sull'apposita targhetta corrisponda a quella della rete locale.
- Questo apparecchio può essere usato da bambini a partire da 8 anni e da persone con ridotte capacità fisiche, sensoriali o mentali, o non in possesso della necessaria esperienza e conoscenza, solo in presenza di un supervisore e solo dopo aver ricevuto istruzioni sul suo impiego e sui rischi associati.
- Non lasciare che i bambini giochino con il prodotto.
- La pulizia e la manutenzione non devono essere effettuate da bambini, a meno che non abbiano almeno 8 anni e non siano supervisionati da un adulto.
- Questo apparecchio non è un giocattolo.
- Se il cavo di alimentazione, la spina o una qualsiasi parte dell'apparecchio non funziona correttamente o se ha subito cadute o danni, interrompere immediatamente l'uso del prodotto onde evitare possibili lesioni.
- Questo apparecchio non contiene parti riparabili dall'utente, rivolgersi esclusivamente a un elettricista qualificato per la riparazione. Le riparazioni improprie possono provocare danni agli utenti.
- Tenere l'apparecchio e il cavo di alimentazione fuori dalla portata dei bambini.
- Tenere l'apparecchio fuori dalla portata dei bambini quando è acceso e in fase di raffreddamento.
- Tenere l'apparecchio e il cavo di alimentazione lontano da fonti di calore o bordi affilati per evitare danni.
- Tenere il cavo di alimentazione lontano da qualsiasi parte dell'apparecchio che potrebbe surriscaldarsi durante l'uso.
- Tenere l'apparecchio lontano da altre apparecchiature che producono calore.
- Evitare che il cavo di alimentazione rimanga sospeso su piani di lavoro, entri in contatto con superfici calde o si intrecci.
- Non immergere i componenti elettrici dell'apparecchio in acqua o in altri liquidi.
- Non utilizzare l'apparecchio con le mani bagnate o se i collegamenti sono umidi.
- Se l'apparecchio cade o viene involontariamente immerso nell'acqua, scollegarlo immediatamente dalla presa a muro. Non tentare di afferrarlo in acqua.
- Non lasciare l'apparecchio incustodito quando è collegato all'alimentazione elettrica.
- Non scollegare l'apparecchio dall'alimentazione elettrica tirando il cavo; è consigliabile prima spegnerlo e poi estrarre la spina con cautela.
- Non tirare o trasportare l'apparecchio tramite il cavo di alimentazione.
- Non utilizzare l'apparecchio per scopi diversi dall'uso previsto.
- Non utilizzare accessori diversi da quelli forniti in dotazione.
- Non utilizzare accessori danneggiati.
- Non utilizzare questo apparecchio all'aperto.
- Non conservare l'apparecchio alla luce diretta del sole o in condizioni di umidità elevata.

- Non spostare l'apparecchio mentre è in funzione.
- Non toccare le parti in movimento durante il funzionamento dell'apparecchio, onde evitare possibili lesioni.
- Non toccare le parti dell'apparecchio che potrebbero surriscaldarsi durante l'uso, onde evitare possibili lesioni.
- Scollegare sempre l'apparecchio dalla presa di corrente dopo l'uso e verificare che si sia raffreddato completamente prima di eseguire operazioni di pulizia, manutenzione o prima di riporlo.
- Utilizzare sempre l'apparecchio su una superficie stabile e resistente al calore, a un'altezza confortevole.
- Si sconsiglia l'uso di prolunghe.
- L'apparecchio non deve essere azionato mediante timer esterno o telecomando separato.
- Questo apparecchio è destinato esclusivamente all'uso domestico, non a scopi commerciali.



**ATTENZIONE:** non avvicinare mani, dita, capelli e parti di indumenti agli utensili rotanti dell'apparecchio.



**AVVERTENZA:** non toccare le lame affilate.

PL | Prosimy o zachowanie niniejszej instrukcji na przyszłość.

## INSTRUKCJE BEZPIECZEŃSTWA

- Podczas używania urządzeń elektrycznych zawsze należy stosować podstawowe środki ostrożności.
- Przed podłączeniem urządzenia do zasilania sieciowego należy sprawdzić, czy napięcie podane na tabliczce znamionowej jest zgodne z napięciem w sieci lokalnej.
- To urządzenie może być użytkowane przez dzieci w wieku od 8 lat oraz przez osoby o ograniczonej sprawności fizycznej, sensorycznej lub umysłowej, a także przez osoby nieposiadające odpowiedniej wiedzy, o ile znajdują się one pod nadzorem osoby odpowiedzialnej za ich bezpieczeństwo lub otrzymały od niej instrukcje dotyczące bezpiecznego użytkowania urządzenia i o ile są świadome związanych z tym zagrożeń.
- Zabrania się dzieciom zabawy urządzeniem.
- Dzieci nie powinny przeprowadzać czyszczenia ani konserwacji urządzenia, chyba że mają co najmniej 8 lat i są nadzorowane.
- Ten produkt nie jest zabawką.
- Jeśli przewód zasilający, wtyczka lub inna część urządzenia nie działają prawidłowo bądź zostały upuszczone lub zniszczone, należy natychmiast przerwać użytkowanie urządzenia w celu uniknięcia potencjalnych obrażeń.
- To urządzenie nie zawiera części, które mogą być serwisowane przez użytkownika. Naprawy należy powierzyć wyłącznie wykwalifikowanemu elektrykowi. Nieprawidłowo przeprowadzona naprawa może narazić użytkownika na niebezpieczeństwo.

- Urządzenie i jego przewód zasilający należy przechowywać w miejscu niedostępnym dla dzieci.
- Włączone lub stygnące urządzenie należy przechowywać w miejscu niedostępnym dla dzieci.
- Urządzenie i jego kabel zasilania należy przechowywać z dala od źródeł ciepła i ostrych krawędzi, które mogą spowodować uszkodzenia.
- Kabel zasilania należy przechowywać z dala od części urządzenia, które mogą się nagrzewać podczas pracy.
- Urządzenie należy trzymać z dala od urządzeń emitujących ciepło.
- Nie wolno dopuścić, aby przewód zasilający zwiisał z blatów roboczych, dotykał gorących powierzchni lub się skręcał.
- Nie należy zanurzać elementów elektrycznych urządzenia w wodzie ani innym płynie.
- Nie należy obsługiwać urządzenia mokrymi rękoma ani jeśli złącza są mokre.
- Jeśli urządzenie wpadnie do wody lub przypadkowo zostanie w niej zanurzone, należy natychmiast wyjąć wtyczkę z gniazdka elektrycznego. Nie należy próbować wyławiać urządzenia.
- Nie należy pozostawiać urządzenia bez nadzoru po podłączeniu do sieci elektrycznej.
- Nie należy odłączać urządzenia od zasilania, ciągnąc za przewód — należy wyłączyć urządzenie i wyjąć wtyczkę ręcznie.
- Nie wolno ciągnąć ani przenosić urządzenia za przewód zasilający.
- Nie wolno używać produktu do celów innych niż jego przeznaczenie.
- Nie należy używać akcesoriów innych niż dołączone do zestawu.
- Nie należy używać uszkodzonych akcesoriów.
- Nie należy używać urządzenia na zewnątrz.
- Nie należy przechowywać produktu w miejscu narażonym na bezpośrednie działanie promieni słonecznych ani w warunkach wysokiej wilgotności.
- Nie należy przesuwac urządzenia, gdy jest ono używane.
- Podczas pracy urządzenia nie należy dotykać żadnych ruchomych części, ponieważ może to spowodować obrażenia ciała.
- Nie należy dotykać żadnych części urządzenia, które mogą się nagrzewać podczas pracy, ponieważ może to spowodować obrażenia ciała.
- Przed przystąpieniem do czyszczenia, konserwacji lub przechowywania urządzenia należy odłączyć je od gniazdka i upewnić się, że całkowicie ostygło.
- Zawsze należy używać urządzenia na stabilnej, odpornej na wysoką temperaturę powierzchni, na wysokości zapewniającej komfort użytkownika.
- Nie zaleca się używania przedłużacza do zasilania urządzenia.
- Urządzenia nie należy obsługiwać za pomocą zewnętrznego zegara ani oddzielnego układu zdalnego sterowania.
- To urządzenie jest przeznaczone wyłącznie do użytku domowego. Nie należy go używać do celów komercyjnych.



**UWAGA:** nie należy zbliżać rąk, palców, włosów ani luźnych ubrań do obracających się części urządzenia.



**OSTRZEŻENIE:** nie należy dotykać ostrzy.



#### **EN | Disposal of Waste Batteries and Electrical and Electronic Equipment**

This product is labelled with this crossed out wheel bin symbol in accordance with European Directive 2012/19/EC to indicate that it must not be disposed of with your other household waste. Due to the presence of hazardous substances, mixtures or components, electrical and electronic devices that are not subject to selective sorting are potentially dangerous to the environment and human health. Please check your local city office or waste disposal service for the return and recycling of this product.

#### **FR | Élimination des piles usagées et des équipements électriques et électroniques**

Ce produit est étiqueté avec ce symbole de poubelle barrée conformément à la directive européenne 2012/19/EC pour indiquer qu'il ne doit pas être éliminé avec vos autres déchets ménagers. En raison de la présence de substances, de mélanges ou de composants dangereux, les appareils électriques et électroniques qui ne sont pas soumis à un tri sélectif sont potentiellement dangereux pour l'environnement et la santé humaine. Veuillez consulter votre bureau municipal local ou votre service d'élimination des déchets pour plus de détails sur le retour et le recyclage de ce produit.

#### **NL | Weggooien van afgedankte batterijen en elektrische en elektronische apparatuur**

Dit product is gemarkeerd met dit symbool van een doorgekruiste vuilnisbak in overeenstemming met de Europese Richtlijn 2012/19/EC om aan te geven dat het niet weggegooid mag worden met uw andere huishoudelijke afval. Door de aanwezigheid van gevaarlijke stoffen, mengsels en derivaten, elektrische en elektronische apparaten die niet selectief worden gesorteerd, kunnen gevaarlijk zijn voor het milieu en de menselijke gezondheid. Raadpleeg uw gemeente of de afvalverwijderingsdienst voor het inleveren en recyclen van dit product.

#### **DE | Entsorgung von Altbatterien und Elektro- und Elektronikgeräten**

Das nebenstehende Symbol einer durchgestrichenen Mülltonne auf Rädern zeigt an, dass dieses Gerät der Richtlinie 2012/19/EC unterliegt. Diese Richtlinie besagt, dass Sie dieses Gerät am Ende seiner Nutzungszeit nicht mit dem normalen Haushaltsmüll entsorgen dürfen, sondern in speziell eingerichteten Sammelstellen, Wertstoffhöfen oder Entsorgungsbetrieben abgeben müssen. Aufgrund des Vorhandenseins von gefährlichen Stoffen, Gemischen oder Komponenten können elektrische und elektronische Geräte, die nicht selektiv sortiert werden, eine Gefahr für die Umwelt und die menschliche Gesundheit darstellen. Diese Entsorgung ist für Sie kostenfrei. Schonen Sie die Umwelt und entsorgen Sie fachgerecht.

Sofern Ihr Altgerät personenbezogene Daten enthält, sind Sie selbst für deren Löschung verantwortlich, bevor Sie es zurückgeben. Sofern dies ohne Zerstörung des Altgerätes möglich ist, entnehmen Sie die alten Batterien oder Akkus sowie Lampen bevor Sie das Altgerät zur Entsorgung zurückgeben und führen Sie sie einer separaten Sammlung zu. Bei fest eingebauten Akkus ist bei der Entsorgung darauf hinzuweisen, dass das Gerät einen Akku enthält. Weitere Möglichkeiten zur Entsorgung des ausgedienten Produkts erfahren Sie bei Ihrer Gemeinde- oder Stadtverwaltung.

#### **ES | Eliminación de residuos de baterías y de equipos eléctricos y electrónicos**

Este producto está etiquetado con el símbolo de un cubo de basura tachado de acuerdo con la Directiva Europea 2012/19/EC para indicar que no puede desecharse junto con los demás residuos domésticos. Debido a su contenido en sustancias, mezclas o componentes peligrosos, los aparatos eléctricos y electrónicos que no se clasifican de forma selectiva para su reciclado son potencialmente peligrosos para el medio ambiente y la salud humana. Consulte a su Ayuntamiento o a su servicio de recogida de residuos local para la devolución y el reciclaje del producto.

#### **PT | Eliminação de resíduos de equipamentos elétricos e eletrónicos e pilhas/baterias**

Este produto é rotulado com este símbolo do contentor do lixo barrado, em conformidade com a Diretiva Europeia 2012/19/EC, para indicar que não deve ser eliminado juntamente com os seus restantes resíduos domésticos. Devido à presença de substâncias, misturas ou componentes nocivos, os dispositivos elétricos e eletrónicos que não estão sujeitos a triagem seletiva são potencialmente perigosos para o ambiente e para a saúde humana. Consulte o seu departamento municipal ou serviço de eliminação de resíduos locais para realizar a devolução e a reciclagem deste produto.

### **IT | Smaltimento delle batterie e delle apparecchiature elettriche ed elettroniche**

Il simbolo del cassonetto barrato riportato sull'apparecchiatura indica che questo prodotto non deve essere smaltito con i normali rifiuti domestici. I dispositivi elettronici ed elettrici non inclusi in un processo di riciclo sono potenzialmente pericolosi per l'ambiente e la salute umana a causa della presenza di sostanze pericolose. Si prega di smaltire l'apparecchiatura in modo responsabile presso centri idonei di raccolta differenziata o di consegnarla al rivenditore seguendo una delle seguenti modalità:

- nel caso di apparecchiature di piccolissime dimensioni (dimensioni esterne inferiori a 25 cm), consegna gratuita senza obbligo di acquisto nei negozi con superficie di vendita di apparecchiature elettriche ed elettroniche superiore ai 400 mq (modalità "uno contro zero"). Per i negozi con superficie inferiore tale modalità è facoltativa.
- nel caso di apparecchiature di dimensioni esterne superiori a 25 cm, consegna gratuita al rivenditore all'atto dell'acquisto di un prodotto equivalente (modalità "uno contro uno").

### **PL | Utylizacja zużytych akumulatorów oraz urządzeń elektrycznych i elektronicznych**

Ten produkt jest oznaczony symbolem przekreślonego pojemnika na śmieci zgodnie z dyrektywą europejską 2012/19/EC, co oznacza, że nie można go wyrzucać wraz z innymi odpadami domowymi. Ze względu na obecność niebezpiecznych substancji, mieszanin lub części składowych, urządzenia elektryczne i elektroniczne, które nie są selektywnie sortowane, stanowią potencjalne zagrożenie dla środowiska i zdrowia ludzi. Informacje na temat zwrotu i recyklingu tego produktu można uzyskać w lokalnym urzędzie miasta lub w firmie zajmującej się utylizacją odpadów.

Description of parts

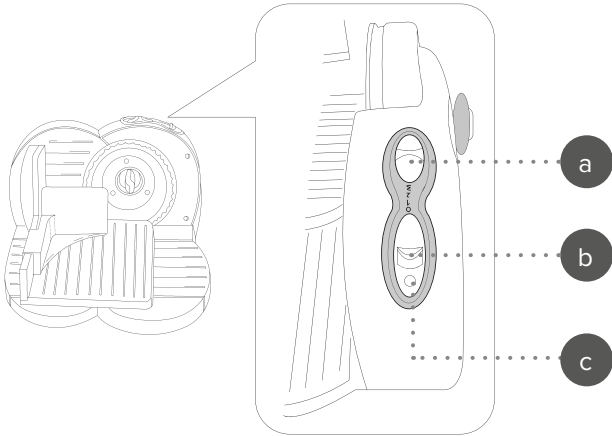
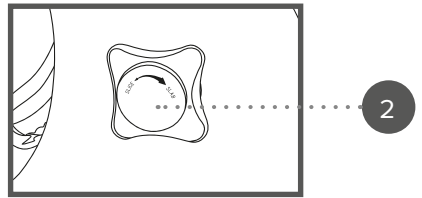
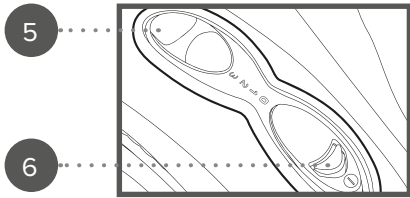
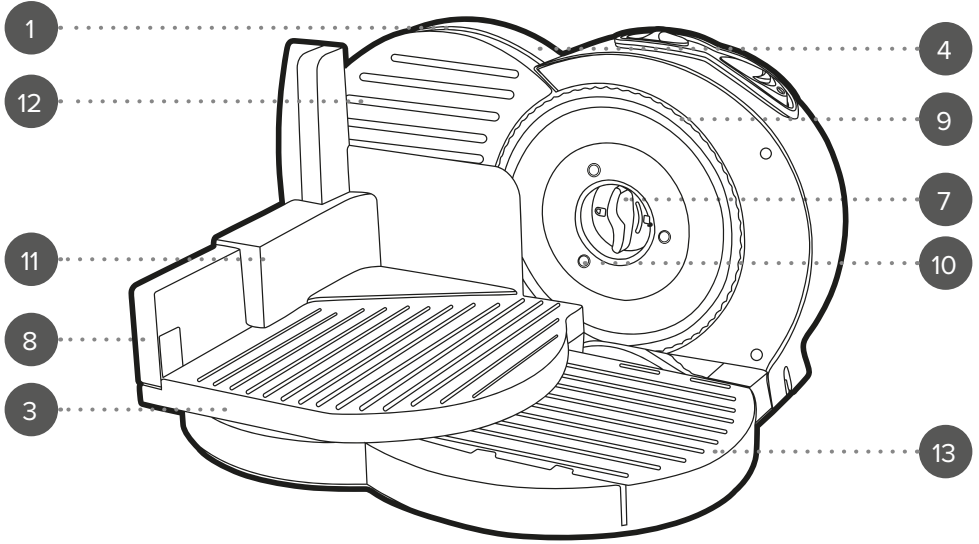

Fig. 1

**EN |** Description of parts

1. Food slicer main unit
2. Slice control dial (behind main unit)
3. Food slicing table
4. Slice thickness gauge
5. Speed selector button
6. Safety lock button
7. Anchor points
8. Food guide handle
9. Blade
10. Blade attachment lock
11. Plastic safety guard
12. Thickness guide
13. Platform

**FR |** Description des pièces

1. Unité principale de la trancheuse
2. Molette de réglage de l'épaisseur de coupe (derrière l'unité principale)
3. Table de découpe des aliments
4. Jauge d'épaisseur de tranche
5. Bouton de sélection de la vitesse
6. Bouton de verrouillage de sécurité
7. Points d'ancrage
8. Poignée du guide alimentaire
9. Lame
10. Verrouillage de fixation de la lame
11. Protection de sécurité en plastique
12. Guide d'épaisseur
13. Plateforme

**NL |** Beschrijving van de onderdelen

1. Voedselsnijmachine hoofdunit
2. Snijdikte-instelknop (achter de hoofdunit)
3. Voedselsnijtafel
4. Snijdiktemeter
5. Snelheidskeuzeknop
6. Veiligheidsvergrendelingsknop
7. Bevestigingspunten
8. Voedselgeleidingshandgreep
9. Snijblad
10. Snijbladbevestigingsvergrendeling
11. Kunststof beschermkap
12. Diktewijzer
13. Platform

**DE |** Beschreibung der Teile

1. Hauptgerät des Allerschneiders
2. Drehregler für Schnittstärke (hinter dem Hauptgerät)
3. Lebensmittel-Schneidetisch
4. Schnittstärkenmessgerät
5. Geschwindigkeitswahlschalter
6. Sicherheitsverriegelungstaste
7. Ankerpunkte
8. Griff zur Lebensmittelführung
9. Klinge
10. Klängenbefestigungssicherung
11. Kunststoff-Schutzvorrichtung
12. Dickenleitfaden
13. Plattform

**ES |** Descripción de las partes

1. Unidad principal del cortafiambres
2. Selector de grosor de corte (detrás de la unidad principal)
3. Mesa para cortar alimentos
4. Medidor de grosor de corte
5. Botón selector de velocidad
6. Botón de bloqueo de seguridad
7. Puntos de anclaje
8. Asa de la guía de alimentos
9. Hoja
10. Bloqueo de fijación de la hoja
11. Protector de seguridad de plástico
12. Guía de grosor
13. Plataforma

**PT |** Descrição das partes

1. Unidade principal do fatiador de alimentos
2. Dial de controle de fatia (atrás da unidade principal)
3. Mesa de fatiamento de alimentos
4. Medidor de espessura de fatias
5. Botão seletor de velocidade
6. Botão de trava de segurança
7. Pontos de ancoragem
8. Alça guia de alimentos
9. Lâmina
10. Trava do encaixe da lâmina
11. Protetor plástico de segurança
12. Guia de espessura.
13. Plataforma

**IT |** Descrizione delle parti

1. Unità principale dell'affettatrice
2. Manopola di regolazione dello spessore delle fette (dietro l'unità principale)
3. Tavolo per affettare gli alimenti
4. Misuratore dello spessore della fetta
5. Pulsante selettore della velocità
6. Pulsante di blocco di sicurezza
7. Punti di ancoraggio
8. Maniglia guida alimenti
9. Lama
10. Blocco fissaggio lama
11. Protezione di sicurezza in plastica
12. Guida allo spessore
13. Piattaforma

**PL |** Opis elementów

1. Główna jednostka krajalnicy do żywności
2. Pokretło regulacji grubości krojenia (za główną jednostką)
3. Stół do krojenia żywności
4. Miernik grubości plasterków
5. Przycisk wyboru predkości
6. Przycisk blokady bezpieczeństwa
7. Punkty kotwiczenia
8. Uchwyt prowadzący żywność
9. Ostrze
10. Blokada mocowania ostrza
11. Plastikowa osłona bezpieczeństwa
12. Przewodnik po grubości
13. Platforma

EN | Please retain instructions for future reference.

## Dos and don'ts



Handle the blade with care, as it is extremely sharp.  
Exercise caution when attaching, removing, cleaning or storing the blade attachment.  
Switch off the appliance and disconnect it from the mains power supply before changing or fitting attachments. The blade will continue to rotate briefly after the appliance has turned off.  
Allow the food slicer to cool before using it again. Max. operation time is approx. 3 minutes.



Do not operate the food slicer without food.  
Avoid slicing frozen foods, foods with bones, items with large seeds, foods still in the packaging or with a cooking string.  
Never use attachments if they are loose, damaged or broken.

## Care and maintenance

Before attempting any cleaning or maintenance, switch off and unplug the electric food slicer from the mains power supply and allow it to cool fully. Turn the slice control dial to '**0 mm**' before cleaning the food slicer.

**STEP 1:** Wipe the food slicer main unit and food slicing table with a soft, damp cloth and allow to dry thoroughly.

**STEP 2:** Remove the blade from the food slicer and clean using a brush with mild soap and water. Rinse and dry the blade thoroughly.

**STEP 3:** Detach the food slicing table and plastic safety guard from the food slicer and clean using a soft sponge or cloth with mild soap and water. Rinse and dry thoroughly.

Never touch the blade; using extreme caution, clean the blade with a brush and dry carefully.

Do not use harsh or abrasive detergents or scourers to clean the food slicer, as this could cause damage.

The food slicer is not suitable for use in a dishwasher.



**NOTE:** The food slicer should be cleaned after each use.

## Before first use

Before connecting to the mains power supply, clean the food slicer following the instructions in the section entitled '**Care and maintenance**'.



**NOTE:** When using the food slicer for the first time, a slight odour may be emitted. This is normal and will soon subside. Allow for sufficient ventilation around the food slicer and only use for the recommended length of time.

## Fitting the blade

Make sure that the food slicer is switched off and unplugged from the mains power supply, and that the slice control dial is set to '**0 mm**' before fitting the blade.

**STEP 1:** To attach the blade, position the blade attachment lock so it is in a horizontal position whilst holding the blade and place it onto the anchor points. Once in position, turn the blade attachment lock in an anticlockwise direction until the lock is vertical.

**STEP 2:** To remove the blade, turn the blade attachment lock in a clockwise direction. While keeping hold of the blade attachment lock, gently pull the blade away from the food slicer main unit.



**CAUTION:** The food slicer blade cannot be used to slice frozen foods, foods with bones, items with large seeds, foods still in the packaging or with a cooking string.



**WARNING:** Handle the blade with care, as it is extremely sharp. Exercise caution when attaching, removing, cleaning or storing the blade. Do not use broken or loose cutting or rotating blades.

## Adjusting thickness

The slice thickness can be changed by turning the slice control dial on the rear of the food slicer main unit. The thickness can be adjusted between 1–15 mm. '**0 mm**' on the food slicer is for use during care and maintenance.

Check that the food slicer is switched off and unplugged from the mains power supply.

**STEP 1:** Turn the slice control dial in an anticlockwise direction to increase the thickness of the slice.

**STEP 2:** Turn the slice control dial in a clockwise direction to decrease the thickness of the slice.

## Fitting the food slicing table

Check that the food slicer is switched off and unplugged from the mains power supply, and is on a flat, stable surface.

**STEP 1:** Make sure that the food slicing table is positioned with the food guide handle on the left-hand side in the upright position.

**STEP 2:** Position the food slicing table over the platform where there are 4 insert holes in front of the blade.

**STEP 3:** Fit the anchor points on the underside of the food slicing table into the 4 insert holes then slide to the left.

**STEP 4:** Position the food slicing table on the left side of the platform in preparation to add the food to be sliced.

## Switching the food slicer on/off

This food slicer is equipped with a safety lock button for extra safety.

**STEP 1:** Place the food to be sliced on the food slicing table. Secure with the plastic safety guard which fits over the food guide handle. Position the speed selector button to the desired speed setting:

0 = OFF

1 = Low Speed

2 = Medium Speed

3 = High Speed

**STEP 2:** The safety lock button is made up of two sections (a and b, see Fig.1). Push safety lock button (a) forwards whilst pushing safety lock button (b) downwards to turn on the food slicer.

**STEP 3:** Continue to hold the safety buttons down with one hand whilst operating the food slicer and slicing the food with a free hand.

**STEP 4:** Release both safety lock buttons to turn the food slicer off, then switch the speed selector button to '0'.



**WARNING:** Check that the blade, attachments and food are all in position following the instructions in the section entitled 'Using the food slicer' before turning the food slicer on.

See 'Fig. 1'.

a. On/off button

b. Safety lock

c. Safety button

## Using the food slicer

Check that the food slicer is switched off and unplugged from the mains power supply and placed on a flat, stable surface. Position the food slicer so that the blade is not facing towards the user but to the right. This will allow the food slicing table to be pushed backwards and forwards in a safe manner.

**STEP 1:** Make sure that the blade is correctly fitted to the food slicer.

**STEP 2:** Using the slice control dial, adjust to desired thickness.

**STEP 3:** Fit the food slicing table to the food slicer.

**STEP 4:** Place the food to be sliced on the food slicing table. Secure with the plastic safety guard which fits over the food guide handle.

**STEP 5:** Plug the food slicer into the mains power supply. To switch the food slicer on, follow the instructions in the section entitled 'Switching the food slicer on/off'.

**STEP 6:** Place one hand on the food guide handle and smoothly move the food slicing table backwards and forwards. For even slicing, do not press the food against the blade too firmly.

**STEP 7:** Check that the thickness of the food is as desired. If adjustment is needed, turn off the food slicer and adjust by repeating steps 2–5.

**STEP 8:** After slicing has been completed, turn off the food slicer by releasing the safety lock button. Select '0' on the speed selector button and switch off and unplug the food slicer from the mains power supply.



**CAUTION:** The blade will continue to rotate briefly after the food slicer has turned off. Always unplug the food slicer from the mains power supply when it is not in use or left unattended. Do not operate the food slicer without food. Switch off and unplug the food slicer from the mains power supply before attempting to remove the sliced food and before cleaning. Max. operation time is approx. 3 minutes. Allow the food slicer to cool before using it again.



**WARNING:** Never use hands or fingers to press food against the blade, always use the plastic safety guard and food guide handle. Never remove the plastic safety guard during operation or when still connected to the mains power supply. This part acts as a shield for the user.

## Troubleshooting

Problem	Possible cause	Solution
The food slicer will not operate.	The food slicer is not connected to the mains power supply.	Plug in and switch on the food slicer at the mains power supply.
	The food slicer has been used for longer than its max. operation time of 3 minutes.	Switch off the food slicer and allow it to cool fully before using again.
	The fuse in the food slicer has blown.	Check the fuse by replacement.
The food slicer is sticking.	There is food build up on the blade and food slicer main unit.	Clean the blade and food slicer following the instructions in the section entitled 'Care and maintenance'.
The food slicer is not slicing evenly.	There is too much pressure being used to push the blade against the food.	Do not press the blade too firmly against the food.
		Use a steady even motion to move the food slicing table backwards and forwards.

## Storage

Check that the food slicer is cool, clean and dry before storing in a cool, dry place.  
Never wrap the cord tightly around the food slicer; wrap it loosely to avoid causing damage.  
Carefully store the blade to avoid injury.

## Specifications

Product code: EK3683 / PT3683  
Input: 220–240 V ~ 50/60 Hz  
Output: 150 W  
Power consumption (off mode): 0.085 W

**FR** | Veuillez conserver les instructions pour toute référence ultérieure.

### À faire et à ne pas faire



Manipulez la lame avec précaution, car elle est extrêmement tranchante.  
Faites preuve de prudence lors de la fixation, du retrait, du nettoyage ou du rangement de l'accessoire lame.  
Éteignez l'appareil et débranchez-le de l'alimentation secteur avant de changer ou d'installer des accessoires. La lame continuera de tourner brièvement après l'arrêt de l'appareil.  
Laissez la trancheuse refroidir avant de la réutiliser. La durée maximale de fonctionnement est d'environ 3 minutes.



N'utilisez pas la trancheuse sans aliments.  
Évitez de trancher des aliments surgelés, des aliments contenant des os, des aliments avec de gros noyaux, des aliments encore dans leur emballage ou attachés avec une ficelle de cuisson.  
N'utilisez jamais les accessoires s'ils sont desserrés, endommagés ou cassés.

## Entretien et maintenance

Avant d'effectuer tout nettoyage ou toute maintenance, éteignez et débranchez la trancheuse électrique de l'alimentation secteur et laissez-la refroidir complètement. Tournez le bouton de réglage de l'épaisseur des tranches sur « **0 mm** » avant de nettoyer la trancheuse.

**ÉTAPE 1 :** Essuyez le bloc principal de la trancheuse électrique ainsi que la table de découpe des aliments avec un chiffon doux et humide, puis laissez sécher complètement.

**ÉTAPE 2 :** Retirez la lame de la trancheuse à aliments et nettoyez-la à l'aide d'une brosse avec de l'eau et un savon doux. Rincez et séchez soigneusement la lame.

**ÉTAPE 3 :** Détachez la table de découpe et le protège-main en plastique de la trancheuse à aliments et nettoyez-les à l'aide d'une éponge douce ou d'un chiffon avec de l'eau et un savon doux. Rincez et séchez soigneusement.

Ne touchez jamais la lame ; en faisant preuve d'une extrême prudence, nettoyez la lame avec une brosse et séchez-la soigneusement. N'utilisez pas de détergents agressifs ou abrasifs, ni de tampons à récurer pour nettoyer la trancheuse électrique, car cela pourrait l'endommager. La trancheuse électrique n'est pas adaptée pour un nettoyage au lave-vaisselle.



**REMARQUE :** La trancheuse doit être nettoyée après chaque utilisation.

## Avant la première utilisation

Avant de brancher à l'alimentation principale, nettoyez la trancheuse en suivant les instructions de la section intitulée « **Entretien et maintenance** ».



**REMARQUE :** Lors de la première utilisation de la trancheuse électrique, une légère odeur peut se dégager. Ceci est normal et disparaîtra rapidement. Assurez une ventilation suffisante autour de la trancheuse et n'utilisez l'appareil que pendant la durée recommandée.

## Installation de la lame

Assurez-vous que la trancheuse électrique est éteinte et débranchée de l'alimentation principale, et que la molette de réglage de l'épaisseur de tranche est positionnée sur « **0 mm** » avant d'installer la lame.

**ÉTAPE 1 :** Pour installer la lame, placez le verrou de fixation de la lame en position horizontale tout en maintenant la lame et positionnez-la sur les points d'ancrage. Une fois en place, tournez le verrou de fixation de la lame dans le sens antihoraire jusqu'à ce qu'il soit en position verticale.

**ÉTAPE 2 :** Pour retirer la lame, tournez le verrou de fixation de la lame dans le sens horaire. Tout en maintenant le verrou de fixation de la lame, retirez délicatement la lame de l'unité principale de la trancheuse électrique.



**ATTENTION :** La lame de la trancheuse ne doit pas être utilisée pour trancher des aliments surgelés, des aliments contenant des os, des produits avec de gros noyaux, des aliments encore dans leur emballage ou maintenus avec une ficelle de cuisson.



**AVERTISSEMENT** : Manipulez la lame avec précaution, car elle est extrêmement tranchante. Faites preuve de vigilance lors de la fixation, du retrait, du nettoyage ou du rangement de la lame. N'utilisez pas de lames de coupe ou rotatives endommagées ou desserrées.

## Réglage de l'épaisseur

L'épaisseur de coupe peut être modifiée en tournant la molette de réglage d'épaisseur située à l'arrière du corps principal de la trancheuse. L'épaisseur est réglable de 1 à 15 mm. La position « 0 mm » sur la trancheuse est destinée à l'entretien et au nettoyage.

Vérifiez que la trancheuse est éteinte et débranchée de l'alimentation secteur.

**ÉTAPE 1** : Tournez le bouton de réglage de l'épaisseur des tranches dans le sens antihoraire pour augmenter l'épaisseur de la tranche.

**ÉTAPE 2** : Tournez le bouton de réglage de l'épaisseur des tranches dans le sens horaire pour diminuer l'épaisseur de la tranche.

## Installation de la table de coupe des aliments

Vérifiez que la trancheuse électrique est éteinte, débranchée de l'alimentation principale et placée sur une surface plane et stable.

**ÉTAPE 1** : Assurez-vous que la table de découpe des aliments est positionnée de manière à ce que la poignée du guide alimentaire soit située à gauche, en position verticale.

**ÉTAPE 2** : Placez la table de découpe des aliments au-dessus de la plateforme, là où se trouvent 4 orifices d'insertion devant la lame.

**ÉTAPE 3** : Insérez les points d'ancrage situés sous la table de découpe des aliments dans les 4 orifices d'insertion, puis faites glisser vers la gauche.

**ÉTAPE 4** : Placez la table de découpe des aliments sur le côté gauche de la plateforme afin de préparer l'ajout des aliments à trancher.

## Actionner l'interrupteur marche/arrêt de la trancheuse

Cette trancheuse électrique est équipée d'un bouton de verrouillage de sécurité pour une sécurité renforcée.

**ÉTAPE 1** : Placez l'aliment à trancher sur la table de découpe. Fixez-le à l'aide du protège-sécurité en plastique qui s'ajuste sur la poignée du guide-aliments.

Placez le bouton de sélection de vitesse sur le réglage de vitesse souhaité :

0 = ARRÊT

1 = Vitesse basse

2 = Vitesse moyenne

3 = Vitesse élevée

**ÉTAPE 2** : Le bouton de verrouillage de sécurité est composé de deux parties (**a** et **b**, voir **Fig.1**). Poussez le bouton de verrouillage de sécurité (**a**) vers l'avant tout en appuyant sur le bouton de verrouillage de sécurité (**b**) vers le bas pour allumer la trancheuse.

**ÉTAPE 3** : Continuez à maintenir les boutons de sécurité enfoncés avec une main tout en actionnant la trancheuse et en découpant les aliments avec l'autre main libre.

**ÉTAPE 4** : Relâchez les deux boutons de sécurité pour éteindre la trancheuse, puis réglez le bouton de sélection de vitesse sur « 0 ».



**AVERTISSEMENT** : Vérifiez que la lame, les accessoires et les aliments sont tous correctement en place conformément aux instructions de la section intitulée « Utilisation de la trancheuse » avant de mettre la trancheuse en marche.

Voir « Fig. 1 ».

- Bouton marche/arrêt
- Verrou de sécurité
- Bouton de sécurité

## Utilisation de la trancheuse

Vérifiez que la trancheuse est éteinte, débranchée de l'alimentation électrique et placée sur une surface plane et stable. Positionnez la trancheuse de sorte que la lame ne soit pas orientée vers l'utilisateur, mais vers la droite. Cela permettra de faire avancer et reculer la table de découpe en toute sécurité.

**ÉTAPE 1** : Assurez-vous que la lame est correctement installée sur la trancheuse électrique.

**ÉTAPE 2** : À l'aide du bouton de réglage de l'épaisseur de coupe, ajustez à l'épaisseur désirée.

**ÉTAPE 3** : Installez la table de coupe sur la trancheuse électrique.

**ÉTAPE 4** : Placez l'aliment à trancher sur la table de coupe. Sécurisez-le à l'aide du protège-main en plastique qui s'ajuste sur la poignée du guide-aliment.

**ÉTAPE 5** : Branchez la trancheuse électrique à l'alimentation secteur. Pour allumer la trancheuse, suivez les instructions de la section intitulée « Mise en marche/arrêt de la trancheuse ».

**ÉTAPE 6** : Placez une main sur la poignée du guide-aliment et déplacez la table de découpe en douceur d'avant en arrière. Pour des tranches régulières, n'appuyez pas trop fermement les aliments contre la lame.

**ÉTAPE 7** : Vérifiez que l'épaisseur des aliments correspond à vos attentes. Si un réglage est nécessaire, éteignez la trancheuse électrique et effectuez les ajustements en répétant les étapes 2 à 5.

**ÉTAPE 8** : Une fois la découpe terminée, éteignez la trancheuse électrique en relâchant le bouton de verrouillage de sécurité. Sélectionnez « 0 » sur le sélecteur de vitesse, puis éteignez et débranchez la trancheuse électrique de la prise secteur.



**ATTENTION** : La lame continuera de tourner brièvement après l'arrêt de la trancheuse électrique. Débranchez toujours la trancheuse électrique de la prise secteur lorsqu'elle n'est pas utilisée ou laissée sans surveillance. N'utilisez pas la trancheuse électrique sans aliment. Éteignez et débranchez la trancheuse électrique de la prise secteur avant de retirer les aliments tranchés et avant le nettoyage. Le temps de fonctionnement maximal est d'environ 3 minutes. Laissez la trancheuse électrique refroidir avant de l'utiliser à nouveau.



**AVERTISSEMENT** : N'utilisez jamais vos mains ou vos doigts pour appuyer les aliments contre la lame ; utilisez toujours le protège-doigts en plastique et la poignée du guide-aliments. Ne retirez jamais le protège-doigts en plastique pendant le fonctionnement ou lorsque l'appareil est encore branché sur le secteur. Cette pièce sert de protection pour l'utilisateur.

## Dépannage

Problème	Cause potentielle	Solution
La trancheuse électrique ne fonctionne pas.	La trancheuse électrique n'est pas raccordée à l'alimentation secteur.	Branchez la trancheuse électrique à l'alimentation secteur et mettez-la sous tension.
	La trancheuse électrique a été utilisée au-delà de sa durée maximale de fonctionnement de 3 minutes.	Éteignez la trancheuse électrique et laissez-la refroidir complètement avant de l'utiliser à nouveau.
	Le fusible de la trancheuse électrique a sauté.	Contrôlez le fusible en le remplaçant.
La trancheuse se coince.	Des résidus alimentaires se sont accumulés sur la lame et sur le corps principal de la trancheuse.	Nettoyez la lame et la trancheuse électrique en suivant les instructions de la section intitulée « <b>Entretien et maintenance</b> ».
La trancheuse électrique ne tranche pas de façon uniforme.	Trop de pression est exercée pour appuyer la lame contre les aliments.	N'appuyez pas la lame trop fermement contre les aliments.
		Utilisez un mouvement régulier et uniforme pour déplacer la table de coupe des aliments d'avant en arrière.

## Stockage

Vérifiez que la trancheuse électrique est froide, propre et sèche avant de la ranger dans un endroit frais et sec. Ne jamais enrouler le cordon trop serré autour de la trancheuse électrique ; enroulez-le de façon lâche pour éviter de l'endommager. Rangez soigneusement la lame afin d'éviter toute blessure.

## Caractéristiques techniques

Code produit : EK3683 / PT3683

Entrée : 220–240 V ~ 50/60 Hz

Sortie : 150 W

Consommation électrique (en mode arrêt) : 0,085 W

**NL** | Bewaar de instructies voor toekomstig gebruik.

## Wat u wel en niet moet doen



Hanteer het mes voorzichtig, want het is extreem scherp.

Wees voorzichtig bij het bevestigen, verwijderen, reinigen of opbergen van het mesopzetstuk.

Schakel het apparaat uit en haal het uit het stopcontact voordat u opzetstukken verwisselt of bevestigt. Het mes zal nog kort doordraaien nadat het apparaat is uitgeschakeld.

Laat de voedsel­snij­ma­chine afkoelen voordat u deze opnieuw gebruikt. De maximale gebruiksduur is ca. 3 minuten.



Bedien de voedsel­snij­ma­chine niet zonder voedsel.

Vermijd het snijden van bevroren voedingsmiddelen, etenswaren met botten, producten met grote zaden, voedsel dat zich nog in de verpakking bevindt of dat omwikkeld is met een kooktouw.

Gebruik nooit accessoires als ze loszitten, beschadigd of gebroken zijn.

## Verzorging en onderhoud

Schakel vóór u begint met schoonmaken of onderhoud de elektrische voedsel­snij­ma­chine uit, trek de stekker uit het stopcontact en laat het apparaat volledig afkoelen. Draai de snij­dikte­instel­knop naar „0 mm" voordat u de voedsel­snij­ma­chine reinigt.

**STAP 1:** Veeg de hoofdunit van de voedsel­snij­ma­chine en de snij­tafel af met een zachte, vochtige doek en laat deze volledig drogen.

**STAP 2:** Verwijder het mes uit de voedsel­snij­ma­chine en reinig het met een borstel, milde zeep en water. Spoel het mes af en droog het grondig.

**STAP 3:** Verwijder de snij­tafel en de kunststof beschermkap van de voedsel­snij­ma­chine en reinig ze met een zachte spons of doek, milde zeep en water. Spoel af en droog grondig.

Raak het mes nooit aan; reinig het mes met uiterste voorzichtigheid met een borstel en droog het zorgvuldig af.

Gebruik geen agressieve of schurende schoonmaakmiddelen of schuursponsjes om de voedselsnijmachine schoon te maken, aangezien dit schade kan veroorzaken.

De voedselsnijmachine is niet geschikt voor gebruik in een vaatwasser.



**OPMERKING:** De voedselsnijmachine moet na elk gebruik worden gereinigd.

## Voor het eerste gebruik

Voordat u het apparaat op het lichtnet aansluit, reinigt u de voedselsnijmachine volgens de instructies in de sectie „Onderhoud en reiniging”.



**OPMERKING:** Wanneer u de voedselsnijmachine voor de eerste keer gebruikt, kan er een lichte geur vrijkomen. Dit is normaal en verdwijnt na verloop van tijd. Zorg voor voldoende ventilatie rondom de voedselsnijmachine en gebruik het apparaat alleen gedurende de aanbevolen tijdsduur.

## Het plaatsen van het mes

Zorg ervoor dat de voedselsnijmachine is uitgeschakeld en uit het stopcontact is gehaald, en dat de snijdikteknop op „0 mm” staat voordat u het mes plaatst.

**STAP 1:** Om het mes te bevestigen, plaatst u de mesvergrendeling in een horizontale positie terwijl u het mes vasthoudt en plaatst u het op de bevestigingspunten. Zodra het mes op zijn plaats zit, draait u de mesvergrendeling in een tegen de klok in richting totdat de vergrendeling verticaal staat.

**STAP 2:** Om het mes te verwijderen, draait u de mesvergrendeling met de klok mee. Terwijl u de mesvergrendeling vasthoudt, trekt u het mes voorzichtig los van de hoofdunit van de voedselsnijmachine.



**LET OP:** Het mes van de voedselsnijmachine mag niet worden gebruikt om bevroren voedsel, voedsel met botten, producten met grote pitten, voedsel dat zich nog in de verpakking bevindt of met een keukentouw is gebonden te snijden.



**WAARSCHUWING:** Ga voorzichtig om met het mes, want het is uiterst scherp. Wees voorzichtig bij het plaatsen, verwijderen, reinigen of opbergen van het mes. Gebruik geen gebroken of losse snij- of draaiende messen.

## Dikte aanpassen

De snijdikte kan worden aangepast door aan de snijregelknop aan de achterkant van de hoofdunit van de voedselsnijmachine te draaien.

De dikte is instelbaar tussen 1–15 mm. „0 mm” op de voedselsnijmachine is bedoeld voor gebruik bij onderhoud en reiniging.

Controleer of de voedselsnijmachine is uitgeschakeld en losgekoppeld van de netstroom.

**STAP 1:** Draai de snijdikte-instelknop tegen de klok in om de dikte van de plak te vergroten.

**STAP 2:** Draai de snijdikte-instelknop met de klok mee om de dikte van de plak te verkleinen.

## Het monteren van de voedselsnijtafel

Controleer of de voedselsnijmachine is uitgeschakeld en losgekoppeld van het lichtnet, en op een vlakke, stabiele ondergrond staat.

**STAP 1:** Zorg ervoor dat de snijtafel geïnstalleerd is met de handgreep van de voedselgeleider aan de linkerkant in de opstaande positie.

**STAP 2:** Plaats de snijtafel boven het platform waar zich 4 invoergaten voor het mes bevinden.

**STAP 3:** Plaats de bevestigingspunten aan de onderzijde van de snijtafel in de 4 invoergaten en schuif vervolgens naar links.

**STAP 4:** Plaats de voedselsnijtafel aan de linkerkant van het platform ter voorbereiding op het toevoegen van het te snijden voedsel.

## Het in- en uitschakelen van de voedselsnijmachine

Deze voedselsnijmachine is uitgerust met een veiligheidsslotknop voor extra veiligheid.

**STAP 1:** Plaats het te snijden voedsel op de voedselsnijtafel. Zet het vast met de plastic veiligheidsschild dat over het handvat van de voedselgeleider past.

Zet de snelheidskeuzeknop op de gewenste snelheidsstand:

0 = UIT

1 = Lage Snelheid

2 = Gemiddelde Snelheid

3 = Hoge Snelheid

**STAP 2:** De veiligheidsschakelaar bestaat uit twee delen (**a** en **b**, zie **Fig.1**). Duw veiligheidsschakelaar (**a**) naar voren terwijl u veiligheidsschakelaar (**b**) naar beneden drukt om de voedselsnijmachine in te schakelen.

**STAP 3:** Blijf de veiligheidsschakelaars met één hand ingedrukt houden terwijl u de voedselsnijmachine bedient en het voedsel met uw andere, vrije hand snijdt.

**STAP 4:** Laat beide veiligheidsschakelaars los om de voedselsnijmachine uit te schakelen en zet vervolgens de snelheidskeuzeschakelaar op „0”.



**WAARSCHUWING:** Controleer of het mes, de accessoires en het voedsel zich allemaal in de juiste positie bevinden volgens de instructies in de sectie 'Gebruik van de voedselsnijmachine' voordat u de voedselsnijmachine inschakelt.

Zie 'Fig. 1'.

- Aan/uit-knop
- Veiligheidsvergrendeling
- Veiligheidsknop

## De voedselsnijmachine gebruiken

Controleer of de voedselsnijmachine is uitgeschakeld, de stekker uit het stopcontact is gehaald en of het apparaat op een vlakke, stabiele ondergrond staat. Plaats de voedselsnijmachine zo dat het mes niet naar de gebruiker gericht is, maar naar rechts wijst. Op deze manier kan de snijtafel veilig naar voren en achteren worden geschoven.

**STAP 1:** Zorg ervoor dat het mes correct op de voedselsnijmachine is geplaatst.

**STAP 2:** Gebruik de snijdikteregelaar om de gewenste dikte in te stellen.

**STAP 3:** Plaats de snijtafel op de voedselsnijmachine.

**STAP 4:** Plaats het te snijden voedsel op de snijtafel. Beveilig het met de plastic veiligheidskap die over de voedselgeleiderhendel past.

**STAP 5:** Steek de stekker van de voedselsnijmachine in het stopcontact. Volg de instructies in de sectie „De voedselsnijmachine aan/uit zetten”.

**STAP 6:** Plaats één hand op de handgreep van de voedselleider en beweeg de snijtafel van de voedselsnijmachine soepel heen en weer. Druk het voedsel niet te stevig tegen het mes aan voor gelijkmatige plakken.

**STAP 7:** Controleer of de dikte van het voedsel naar wens is. Indien aanpassing nodig is, schakel de voedselsnijmachine uit en pas de dikte aan door stappen 2–5 te herhalen.

**STAP 8:** Nadat het snijden is voltooid, schakelt u de voedselsnijmachine uit door de veiligheidsvergrendelingsknop los te laten. Zet de snelheidskeuzeknop op „0”, schakel de voedselsnijmachine uit en trek de stekker uit het stopcontact.



**LET OP:** Het mes blijft kort draaien nadat de voedselsnijmachine is uitgeschakeld. Trek altijd de stekker van de voedselsnijmachine uit het stopcontact wanneer deze niet in gebruik is of wanneer u deze onbeheerd achterlaat. Gebruik de voedselsnijmachine niet zonder voedsel. Schakel de voedselsnijmachine uit en trek de stekker uit het stopcontact voordat u probeert het gesneden voedsel te verwijderen en voordat u gaat schoonmaken. De maximale gebruiksduur is ongeveer 3 minuten. Laat de voedselsnijmachine afkoelen voordat u deze opnieuw gebruikt.



**WAARSCHUWING:** Gebruik nooit uw handen of vingers om voedsel tegen het mes te drukken; gebruik altijd de plastic veiligheidskap en de voedselgeleider. Verwijder de plastic veiligheidskap nooit tijdens het gebruik of zolang het apparaat nog op het lichtnet is aangesloten. Dit onderdeel dient ter bescherming van de gebruiker.

## Probleemoplossing

Probleem	Mogelijke oorzaak	Oplossing
De voedselsnijmachine werkt niet.	De voedselsnijmachine is niet aangesloten op het lichtnet.	Steek de stekker in het stopcontact en schakel de voedselsnijmachine in bij de netstroom.
	De voedselsnijmachine is langer gebruikt dan de maximale bedrijfstijd van 3 minuten.	Schakel de voedselsnijmachine uit en laat deze volledig afkoelen voordat u hem opnieuw gebruikt.
	De zekering in de voedselsnijmachine is doorgeslagen.	Controleer de zekering door deze te vervangen.
De voedselsnijmachine loopt vast.	Er hoopt zich voedsel op het mes en de hoofdunit van de voedselsnijmachine.	Er hoopt zich voedsel op het mes en de hoofdunit van de voedselsnijmachine. Reinig het mes en de snijmachine volgens de instructies in de sectie «Onderhoud en reiniging».
De voedselsnijmachine snijdt niet gelijkmatig.	Er wordt te veel druk uitgeoefend om het mes tegen het voedsel te duwen.	Druk het mes niet te stevig tegen het voedsel aan.
		Gebruik een gelijkmatige, vloeiende beweging om de snijtafel voor voedsel heen en weer te bewegen.

## Opslag

Controleer of de voedselsnijmachine afgekoeld, schoon en droog is voordat u deze op een koele, droge plaats opbergt. Wikkel het snoer nooit te strak om de voedselsnijmachine; wikkel het losjes op om schade te voorkomen. Berg het mes zorgvuldig op om verwondingen te voorkomen.

## Specificaties

Productcode: EK3683 / PT3683

Ingang: 220–240 V ~ 50/60 Hz

Uitgang: 150 W

Stroomverbruik (uitgeschakelde modus): 0,085 W

**DE** | Bitte bewahren Sie die Anleitung für zukünftige Nachschlagezwecke auf.

## Was Sie tun und lassen sollten



Gehen Sie mit der Klinge vorsichtig um, da sie sehr scharf ist.  
Seien Sie vorsichtig beim Anbringen, Entfernen oder Aufbewahren des Klingenzubehörs.  
Schalten Sie das Gerät aus und trennen Sie es vom Stromnetz, bevor Sie Zubehör wechseln oder anbringen. Die Klinge rotiert nach dem Ausschalten des Geräts noch kurzzeitig weiter.  
Lassen Sie den Allesschneider abkühlen, bevor Sie ihn erneut verwenden. Die maximale Betriebsdauer beträgt ca. 3 Minuten.



Betreiben Sie den Allesschneider nicht ohne Schneidgut.  
Vermeiden Sie das Schneiden von gefrorenen Lebensmitteln, Lebensmitteln mit Knochen, Produkten mit großen Kernen, Lebensmitteln in der Verpackung oder mit einem Garbindfaden.  
Verwenden Sie kein Zubehör, wenn es lose, beschädigt oder defekt ist.

## Pflege und Wartung

Bevor Sie mit der Reinigung oder Wartung beginnen, schalten Sie den elektrischen Allesschneider aus, ziehen Sie den Netzstecker und lassen Sie das Gerät vollständig abkühlen. Drehen Sie den Schnittstärkereglern auf „**0 mm**“, bevor Sie den Allesschneider reinigen.

**SCHRITT 1:** Wischen Sie das Hauptgerät des Allesschneiders und den Schneidetisch mit einem weichen, feuchten Tuch ab und lassen Sie alles gründlich trocknen.

**SCHRITT 2:** Nehmen Sie die Klinge aus dem Allesschneider heraus und reinigen Sie sie mit einer Bürste sowie mildem Spülmittel und Wasser. Spülen Sie die Klinge ab und trocknen Sie sie gründlich.

**SCHRITT 3:** Entfernen Sie den Schneidetisch und den Kunststoff-Sicherheitsbügel vom Allesschneider und reinigen Sie beide Teile mit einem weichen Schwamm oder Tuch sowie mildem Spülmittel und Wasser. Spülen Sie die Teile ab und trocknen Sie sie gründlich. Berühren Sie niemals die Klinge; reinigen Sie die Klinge mit äußerster Vorsicht mit einer Bürste und trocknen Sie sie anschließend sorgfältig ab. Verwenden Sie keine aggressiven oder scheuernden Reinigungsmittel oder Scheuerschwämme, um den Allesschneider zu reinigen, da dies zu Schäden führen kann.

Der Allesschneider ist nicht für die Reinigung in der Spülmaschine geeignet.



**HINWEIS:** Der Allesschneider sollte nach jedem Gebrauch gereinigt werden.

## Vor dem ersten Gebrauch

Bevor Sie das Gerät an das Stromnetz anschließen, reinigen Sie den Allesschneider gemäß den Anweisungen im Abschnitt „**Pflege und Wartung**“.



**HINWEIS:** Beim ersten Gebrauch des Allesschneiders kann ein leichter Geruch entstehen. Dies ist normal und vergeht nach kurzer Zeit. Sorgen Sie für eine ausreichende Belüftung rund um den Allesschneider und benutzen Sie das Gerät nur für die empfohlene Betriebsdauer.

## Einsetzen der Klinge

Stellen Sie sicher, dass der Allesschneider ausgeschaltet und vom Stromnetz getrennt ist und dass der Schnittstärkereglern auf '**0 mm**' eingestellt ist, bevor Sie die Klinge einsetzen.

**SCHRITT 1:** Um die Klinge einzusetzen, bringen Sie die Klingensicherung in eine waagerechte Position, während Sie die Klinge festhalten, und setzen Sie sie auf die Befestigungspunkte. Sobald die Klinge positioniert ist, drehen Sie die Klingensicherung gegen den Uhrzeigersinn, bis sie senkrecht steht.

**SCHRITT 2:** Um die Klinge zu entfernen, drehen Sie die Klingensicherung im Uhrzeigersinn. Halten Sie währenddessen die Klingensicherung fest und ziehen Sie die Klinge vorsichtig vom Hauptgerät des Allesschneiders ab.



**VORSICHT:** Die Klinge des Allesschneiders darf nicht zum Schneiden von gefrorenen Lebensmitteln, Lebensmitteln mit Knochen, Artikeln mit großen Kernen, Lebensmitteln in Verpackung oder mit Küchengarn verwendet werden.



**WARNUNG:** Gehen Sie mit der Klinge sorgfältig um, da sie extrem scharf ist. Seien Sie besonders vorsichtig beim Anbringen, Entfernen, Reinigen oder Aufbewahren der Klinge. Verwenden Sie keine beschädigten oder lockeren Schneide- oder Rotationsklingen.

## Dickenverstellung

Die Scheibendicke kann durch Drehen des Einstellrads auf der Rückseite des Hauptgeräts des Allesschneiders verändert werden. Die Dicke ist zwischen 1 und 15 mm einstellbar. „**0 mm**“ am Allesschneider ist für Pflege- und Wartungszwecke vorgesehen.

Stellen Sie sicher, dass der Allesschneider ausgeschaltet und vom Stromnetz getrennt ist.

**SCHRITT 1:** Drehen Sie den Schnittstärkereglern gegen den Uhrzeigersinn, um die Dicke der Scheibe zu erhöhen.

**SCHRITT 2:** Drehen Sie den Schnittstärkereger im Uhrzeigersinn, um die Dicke der Scheibe zu verringern.

### Anbringen des Lebensmittelschneidetisches

Stellen Sie sicher, dass der Allerschneider ausgeschaltet und vom Stromnetz getrennt ist und sich auf einer ebenen, stabilen Fläche befindet.

**SCHRITT 1:** Stellen Sie sicher, dass der Schneidetisch so positioniert ist, dass sich der Griff der Lebensmittel-Führung auf der linken Seite in aufrechter Position befindet.

**SCHRITT 2:** Positionieren Sie den Schneidetisch über der Plattform, auf der sich vor der Klinge vier Einstecklöcher befinden.

**SCHRITT 3:** Setzen Sie die Verankerungspunkte an der Unterseite des Schneidetisches in die vier Einstecklöcher ein und schieben Sie den Tisch dann nach links.

**SCHRITT 4:** Positionieren Sie den Schneidetisch auf der linken Seite der Plattform, zur Vorbereitung zum Hinzufügen des Schneidguts.

### Ein- und Ausschalten des Allerschneiders

Dieser Allerschneider ist mit einer Sicherheitsverriegelungstaste für zusätzliche Sicherheit ausgestattet.

**SCHRITT 1:** Legen Sie das zu schneidende Lebensmittel auf den Auflagetisch. Sichern Sie das Lebensmittel mit dem Kunststoff-Schutz, der über den Lebensmittel-Führungshalter passt.

Stellen Sie den Geschwindigkeitswahlschalter auf die gewünschte Geschwindigkeit ein:

0 = AUS

1 = Niedrige Geschwindigkeit

2 = Mittlere Geschwindigkeit

3 = Hohe Geschwindigkeit

**SCHRITT 2:** Die Sicherheitssperre besteht aus zwei Teilen (**a** und **b**, siehe **Abb. 1**). Drücken Sie die Sicherheitssperre (**a**) nach vorne, während Sie gleichzeitig die Sicherheitssperre (**b**) nach unten drücken, um den Allerschneider einzuschalten.

**SCHRITT 3:** Halten Sie die Sicherheitssperren weiterhin mit einer Hand gedrückt, während Sie den Allerschneider bedienen und das Schneidgut mit der freien Hand schneiden.

**SCHRITT 4:** Lassen Sie beide Sicherheitssperren los, um den Allerschneider auszuschalten, und stellen Sie dann den Geschwindigkeitsregler auf „0“.



**WARNUNG:** Stellen Sie sicher, dass sich die Klinge, das Zubehör und das Schneidgut entsprechend den Anweisungen im Abschnitt „**Verwendung des Allerschneiders**“ in der richtigen Position befinden, bevor Sie den Allerschneider einschalten.

Siehe „**Fig. 1**“.

- Ein-/Ausschalter
- Sicherheitsverriegelung
- Sicherheitstaste

### Verwendung des Allerschneiders

Stellen Sie sicher, dass der Allerschneider ausgeschaltet und vom Stromnetz getrennt ist und auf einer ebenen, stabilen Fläche steht. Richten Sie den Allerschneider so aus, dass die Klinge nicht zum Benutzer zeigt, sondern nach rechts weist. Dadurch kann der Schneidetisch sicher vor- und zurückgeschoben werden.

**SCHRITT 1:** Stellen Sie sicher, dass die Klinge korrekt im Allerschneider eingesetzt ist.

**SCHRITT 2:** Stellen Sie mit dem Schnittstärkereger die gewünschte Dicke ein.

**SCHRITT 3:** Bringen Sie den Auflagetisch am Allerschneider an.

**SCHRITT 4:** Legen Sie das zu schneidende Lebensmittel auf den Auflagetisch. Sichern Sie es mit dem Kunststoff-Sicherheitsbügel, der über den Führungshalter passt.

**SCHRITT 5:** Schließen Sie den Allerschneider an das Stromnetz an. Um den Allerschneider einzuschalten, befolgen Sie die Anweisungen im Abschnitt „**Ein- und Ausschalten des Allerschneiders**“.

**SCHRITT 6:** Legen Sie eine Hand an den Griff der Lebensmittelführung und bewegen Sie den Schneidetisch sanft vor und zurück. Für gleichmäßige Scheiben drücken Sie das Schneidgut nicht zu fest gegen die Klinge.

**SCHRITT 7:** Überprüfen Sie, ob die Dicke des Schneidguts Ihren Wünschen entspricht. Falls eine Anpassung erforderlich ist, schalten Sie den Allerschneider aus und nehmen Sie die Einstellung vor, indem Sie die Schritte 2–5 wiederholen.

**SCHRITT 8:** Nachdem der Schneidevorgang abgeschlossen ist, schalten Sie den Allerschneider aus, indem Sie die Sicherheitssperrestaste loslassen. Wählen Sie „0“ am Geschwindigkeitswahlschalter und schalten Sie den Allerschneider aus. Ziehen Sie anschließend den Netzstecker, um das Gerät vollständig vom Stromnetz zu trennen.



**VORSICHT:** Die Klinge dreht sich nach dem Ausschalten des Allerschneiders noch kurz weiter. Ziehen Sie stets den Netzstecker des Allerschneiders, wenn das Gerät nicht benutzt wird oder unbeaufsichtigt bleibt. Betreiben Sie den Allerschneider nicht ohne Schneidgut. Schalten Sie den Allerschneider aus und ziehen Sie den Netzstecker, bevor Sie geschnittenes Schneidgut entnehmen oder das Gerät reinigen. Die maximale Betriebsdauer beträgt ca. 3 Minuten. Lassen Sie den Allerschneider abkühlen, bevor Sie ihn erneut verwenden.



**WARNUNG:** Drücken Sie Lebensmittel niemals mit den Händen oder Fingern gegen die Klinge, sondern verwenden Sie immer den Kunststoff-Schutz sowie den Fingerschutz-/Schiebeschlitten. Entfernen Sie den Kunststoff-Schutz niemals während des Betriebs oder solange das Gerät noch mit dem Stromnetz verbunden ist. Dieses Teil dient als Schutz für den Benutzer.

## Fehlerbehebung

Problem	Mögliche Ursache	Lösung
Der Allesschneider funktioniert nicht.	Der Allesschneider ist nicht an das Stromnetz angeschlossen.	Stecken Sie den Allesschneider in die Steckdose und schalten Sie ihn am Netzstrom ein.
	Der Allesschneider wurde länger als seine maximale Betriebsdauer von 3 Minuten verwendet.	Schalten Sie den Allesschneider aus und lassen Sie ihn vollständig abkühlen, bevor Sie ihn erneut verwenden.
	Die Sicherung im Allesschneider ist durchgebrannt.	Überprüfen Sie die Sicherung, indem Sie sie austauschen.
Der Allesschneider klemmt.	Es haben sich Speisereste auf der Klinge und am Gehäuse des Allesschneiders angesammelt.	Reinigen Sie die Klinge und den Allesschneider gemäß den Anweisungen im Abschnitt „ <b>Pflege und Wartung</b> “.
Der Allesschneider schneidet nicht gleichmäßig.	Es wird zu viel Druck angewendet, um die Klinge gegen das Lebensmittel zu drücken.	Drücken Sie die Klinge nicht zu fest gegen das Lebensmittel.
		Bewegen Sie den Schneidetisch mit einer gleichmäßigen, ruhigen Bewegung vor und zurück.

## Lagerung

Stellen Sie sicher, dass der Allesschneider abgekühlt, sauber und trocken ist, bevor Sie ihn an einem kühlen, trockenen Ort aufbewahren. Wickeln Sie das Netzkabel niemals fest um den Allesschneider; wickeln Sie es locker auf, um Schäden zu vermeiden. Bewahren Sie die Klinge sorgfältig auf, um Verletzungen zu vermeiden.

## Technische Daten

Artikelnummer: EK3683 / PT3683

Eingang: 220–240 V ~ 50/60 Hz

Ausgang: 150 W

Leistungsaufnahme (Aus-Zustand): 0,085 W

**ES** | Conserve estas instrucciones para futuras consultas.

## Qué se debe y no se debe hacer



Manipule la cuchilla con cuidado, ya que es extremadamente afilada.

Tenga cuidado al colocar, retirar, limpiar o almacenar el accesorio de la cuchilla.

Apague el aparato y desconéctelo de la red eléctrica antes de cambiar o instalar accesorios. La cuchilla seguirá girando brevemente después de que el aparato se haya apagado.

Deje que el cortafiambres se enfríe antes de volver a utilizarlo. El tiempo máximo de funcionamiento es de aproximadamente 3 minutos.



No utilice el cortafiambres sin alimentos.

Evite cortar alimentos congelados, alimentos con huesos, productos con semillas grandes, alimentos que aún estén en su envase o que tengan un hilo de cocina.

Nunca utilice accesorios si están sueltos, dañados o rotos.

## Cuidado y mantenimiento

Antes de realizar cualquier limpieza o mantenimiento, apague y desenchufe el cortafiambres eléctrico de la red eléctrica y deje que se enfríe completamente. Gire el dial de control de grosor de corte a «**0 mm**» antes de limpiar el cortafiambres.

**PASO 1:** Limpie la unidad principal del cortafiambres y la mesa de corte de alimentos con un paño suave y húmedo, y deje secar completamente.

**PASO 2:** Retire la cuchilla del cortafiambres y límpiela utilizando un cepillo con jabón suave y agua. Enjuague y seque la cuchilla completamente.

**PASO 3:** Desmonte la mesa de corte de alimentos y la protección plástica de seguridad del cortafiambres y límpiela utilizando una esponja suave o un paño con jabón suave y agua. Enjuague y seque completamente.

Nunca toque la cuchilla; con extrema precaución, limpie la cuchilla con un cepillo y séquela cuidadosamente.

No utilice detergentes fuertes o abrasivos ni estropajos para limpiar el cortafiambres, ya que esto podría causar daños.

El cortafiambres no es apto para su uso en lavavajillas.



**NOTA:** El cortafiambres debe limpiarse después de cada uso.

## Antes del primer uso

Antes de conectar el cortafiambres a la red eléctrica, límpielo el cortafiambres siguiendo las instrucciones indicadas en la sección titulada «Cuidado y mantenimiento».



**NOTA:** Cuando utilice el cortafiambres por primera vez, puede desprenderse un ligero olor. Esto es normal y desaparecerá pronto. Asegúrese de que haya suficiente ventilación alrededor del cortafiambres y utilícelo solo durante el tiempo recomendado.

## Colocación de la cuchilla

Asegúrese de que el cortafiambres esté apagado y desconectado de la red eléctrica, y que el dial de control de grosor de corte esté ajustado en «0 mm» antes de instalar la cuchilla.

**PASO 1:** Para instalar la cuchilla, coloque el seguro de fijación de la cuchilla en posición horizontal mientras sostiene la cuchilla y colóquela sobre los puntos de anclaje. Una vez en su lugar, gire el seguro de fijación de la cuchilla en sentido antihorario hasta que quede en posición vertical.

**PASO 2:** Para retirar la cuchilla, gire el seguro de fijación de la cuchilla en sentido horario. Mientras sostiene el seguro de fijación de la cuchilla, retire suavemente la cuchilla del cuerpo principal del cortafiambres.



**ATTENTION :** La lame de la trancheuse ne peut pas être utilisée pour trancher des aliments congelés, des aliments avec os, des articles avec de gros noyaux, des aliments encore emballés ou avec une ficelle de cuisson.



**ADVERTENCIA:** Manipule la cuchilla con cuidado, ya que está extremadamente afilada. Tenga precaución al colocar, retirar, limpiar o guardar la cuchilla. No utilice cuchillas de corte o rotación que estén sueltas o dañadas.

## Ajuste del grosor

El grosor de las rebanadas se puede cambiar girando la rueda de control de grosor situada en la parte trasera de la unidad principal del cortafiambres. El grosor se puede ajustar entre 1 y 15 mm. La posición «0 mm» en el cortafiambres está destinada para su uso durante el cuidado y mantenimiento.

Verifique que el cortafiambres esté apagado y desconectado de la fuente de alimentación principal.

**PASO 1:** Gire el mando de control de grosor en sentido antihorario para aumentar el grosor de la rebanada.

**PASO 2:** Gire el mando de control de grosor en sentido horario para disminuir el grosor de la rebanada.

## Instalación de la mesa de corte de alimentos

Compruebe que el cortafiambres está apagado, desconectado de la red eléctrica y colocado sobre una superficie plana y estable.

**PASO 1:** Asegúrese de que la mesa de corte de alimentos esté colocada con el asa de la guía de alimentos en el lado izquierdo y en posición vertical.

**PASO 2:** Coloque la mesa de corte de alimentos sobre la plataforma donde hay 4 orificios de inserción frente a la cuchilla.

**PASO 3:** Inserte los puntos de anclaje en la parte inferior de la mesa de corte de alimentos en los 4 orificios de inserción y luego deslice hacia la izquierda.

**PASO 4:** Coloque la mesa de corte de alimentos en el lado izquierdo de la plataforma en preparación para añadir el alimento que se va a cortar.

## Encender y apagar el cortafiambres

Este cortafiambres está equipado con un botón de bloqueo de seguridad para mayor protección.

**PASO 1:** Coloque el alimento que desea cortar en la mesa de corte. Asegúrelo con el protector de seguridad de plástico, que encaja sobre el asa de la guía de alimentos.

Coloque el botón selector de velocidad en el ajuste de velocidad deseado:

0 = APAGADO

1 = Velocidad baja

2 = Velocidad media

3 = Velocidad alta

**PASO 2:** El botón de bloqueo de seguridad está compuesto por dos secciones (**a** y **b**, ver **Fig.1**). Empuje el botón de bloqueo de seguridad (**a**) hacia adelante mientras presiona el botón de bloqueo de seguridad (**b**) hacia abajo para encender el cortafiambres.

**PASO 3:** Mantenga presionados los botones de seguridad con una mano mientras opera el cortafiambres y corta los alimentos con la otra mano libre.

**PASO 4:** Suelte ambos botones de bloqueo de seguridad para apagar el cortafiambres, luego gire el selector de velocidad a «0».



**ADVERTENCIA:** Verifique que la cuchilla, los accesorios y los alimentos estén colocados correctamente según las instrucciones de la sección titulada «Uso del cortafiambres» antes de encender el aparato.

Consulte la «Fig. 1».

- Botón de encendido/apagado
- Bloqueo de seguridad
- Botón de seguridad

## Uso del cortafiambres

Compruebe que el cortafiambres está apagado, desconectado de la red eléctrica y colocado sobre una superficie plana y estable. Coloque el cortafiambres de manera que la cuchilla no esté orientada hacia el usuario, sino hacia la derecha. Esto permitirá que la mesa de corte de alimentos se deslice hacia adelante y hacia atrás de forma segura.

**PASO 1:** Asegúrese de que la cuchilla esté correctamente instalada en el cortafiambres.

**PASO 2:** Utilizando el mando de control de grosor, ajuste al espesor deseado.

**PASO 3:** Fije la mesa de corte al aparato.

**PASO 4:** Coloque el alimento que desea cortar en la bandeja de corte. Asegúrelo con la protección de seguridad de plástico, que encaja sobre el mango de la guía de alimentos.

**PASO 5:** Conecte el cortafiambres a la red eléctrica. Para encenderlo, siga las instrucciones de la sección titulada «Encendido y apagado del cortafiambres».

**PASO 6:** Coloque una mano en el mango de la guía de alimentos y deslice suavemente la mesa de corte hacia adelante y hacia atrás. Para obtener rebanadas uniformes, no presione el alimento contra la cuchilla con demasiada fuerza.

**PASO 7:** Verifique que el grosor del alimento sea el deseado. Si necesita hacer un ajuste, apague el cortafiambres y repita los pasos 2 a 5.

**PASO 8:** Una vez terminada la operación de corte, apague el cortafiambres soltando el botón de bloqueo de seguridad. Seleccione «0» en el botón de ajuste de grosor, luego apague y desconecte el aparato de la red eléctrica.



**PRECAUCIÓN:** La cuchilla seguirá girando brevemente después de apagar el cortafiambres. Desenchúfelo siempre de la red eléctrica cuando no esté en uso o si va a dejarlo desatendido. No utilice el cortafiambres sin alimentos. Apague y desconéctelo de la red eléctrica antes de intentar retirar los alimentos cortados y antes de proceder a la limpieza. El tiempo máximo de funcionamiento es de aproximadamente 3 minutos. Deje que el cortafiambres se enfríe antes de volver a utilizarlo.



**ADVERTENCIA:** Nunca utilice las manos ni los dedos para presionar los alimentos contra la cuchilla; utilice siempre el protector de seguridad de plástico y el soporte guía de alimentos. No retire nunca el protector de seguridad de plástico durante el funcionamiento ni mientras el aparato siga conectado a la red eléctrica. Esta pieza actúa como protección para el usuario.

## Solución de problemas

Problema	Posible causa	Solución
El cortafiambres no funciona.	El cortafiambres no está conectado a la red eléctrica.	Enchufe y encienda el cortafiambres en la toma de corriente principal.
	El cortafiambres se ha utilizado durante más tiempo que su tiempo máximo de funcionamiento de 3 minutos.	Apague el cortafiambres y deje que se enfríe completamente antes de volver a utilizarlo.
	El fusible del cortafiambres se ha fundido.	Compruebe el fusible sustituyéndolo por uno nuevo.
El cortafiambres se está atascando.	Hay acumulación de alimentos en la cuchilla y en la unidad principal del cortafiambres.	Limpie la cuchilla y el cortafiambres siguiendo las instrucciones de la sección titulada «Cuidado y mantenimiento».
El cortafiambres no está cortando de manera uniforme.	Se está aplicando demasiada presión al empujar la cuchilla contra el alimento.	No presione la cuchilla con demasiada fuerza contra el alimento.
		Utilice un movimiento uniforme y constante para mover la mesa de corte de alimentos hacia adelante y hacia atrás.

## Almacenamiento

Asegúrese de que el cortafiambres esté frío, limpio y seco antes de almacenarlo en un lugar fresco y seco.

Nunca enrolle el cable firmemente alrededor del cortafiambres; envuélvalo de manera holgada para evitar causar daños.

Guarde la cuchilla con cuidado para evitar lesiones.

## Especificaciones

Código de producto: EK3683 / PT3683

Entrada: 220–240 V ~ 50/60 Hz

Potencia de salida: 150 W

Consumo de energía (modo apagado): 0,085 W

PT | Por favor, guarde as instruções para referência futura.

## O que fazer e o que não fazer



Manuseie a lâmina com cuidado, pois é extremamente afiada.

Tome cuidado ao anexar, remover, limpar ou armazenar o encaixe da lâmina.

Desligue o aparelho e desconecte-o da fonte de alimentação antes de trocar ou encaixar acessórios. A lâmina continuará girando brevemente após o aparelho ser desligado.

Permita que o fatiador de alimentos esfrie antes de usá-lo novamente. O tempo máximo de operação é de aproximadamente 3 minutos.



Não opere o fatiador de alimentos sem alimentos.

Evite fatar alimentos congelados, alimentos com ossos, itens com sementes grandes, alimentos ainda na embalagem ou com barbantes de cozimento.

Nunca use acessórios se estiverem soltos, danificados ou quebrados.

## Cuidados e manutenção

Antes de tentar qualquer limpeza ou manutenção, desligue e desconecte o fatiador elétrico de alimentos da fonte de alimentação principal e deixe-o esfriar completamente. Gire o dial de controle de fatia para «**0 mm**» antes de limpar o fatiador de alimentos.

**PASSO 1:** Limpe a unidade principal do fatiador de alimentos e a mesa de fatiamento de alimentos com um pano macio e úmido e deixe secar completamente.

**PASSO 2:** Remova a lâmina do fatiador de alimentos e limpe usando uma escova com sabão neutro e água. Enxágue e seque a lâmina completamente.

**PASSO 3:** Desconecte a mesa de fatiamento de alimentos e o protetor plástico de segurança do fatiador de alimentos e limpe usando uma esponja ou pano macio com sabão neutro e água. Enxágue e seque completamente.

Nunca toque na lâmina; com extremo cuidado, limpe a lâmina com uma escova e seque cuidadosamente.

Não use detergentes fortes ou abrasivos nem esfregões para limpar o fatiador de alimentos, pois isso pode causar danos.

O fatiador de alimentos não é adequado para uso em uma lava-louças.



**NOTA:** O fatiador de alimentos deve ser limpo após cada uso.

## Antes do primeiro uso

Antes de ligar o cortador à corrente elétrica, limpe o aparelho de acordo com as instruções da seção intitulada «**Cuidados e manutenção**».



**NOTA:** Ao usar o fatiador de alimentos pela primeira vez, um leve odor pode ser emitido. Isso é normal e logo desaparecerá. Permita uma ventilação suficiente ao redor do fatiador de alimentos e use-o apenas pelo tempo recomendado.

## Instalação da lâmina

Certifique-se de que o fatiador de alimentos está desligado e desconectado da fonte de alimentação principal, e que o dial de controle de fatia está ajustado para «**0 mm**» antes de encaixar a lâmina.

**PASSO 1:** Para encaixar a lâmina, posicione a trava do encaixe da lâmina de forma que fique na posição horizontal enquanto segura a lâmina e coloque-a nos pontos de ancoragem. Uma vez na posição, gire a trava do encaixe da lâmina em sentido anti-horário até que a trava esteja vertical.

**PASSO 2:** Para remover a lâmina, gire a trava do encaixe da lâmina em sentido horário. Enquanto segura a trava do encaixe da lâmina, puxe suavemente a lâmina para longe da unidade principal do fatiador de alimentos.



**CUIDADO:** A lâmina do fatiador de alimentos não pode ser usada para fatar alimentos congelados, alimentos com ossos, itens com grandes sementes, alimentos ainda na embalagem ou com barbante de cozinha.



**AVISO:** Manuseie a lâmina com cuidado, pois é extremamente afiada. Tenha cautela ao encaixar, remover, limpar ou armazenar a lâmina. Não use lâminas de corte ou lâminas rotativas danificadas ou soltas.

## Ajustando a espessura

A espessura da fatia pode ser alterada girando o dial de controle de fatia na parte traseira da unidade principal do fatiador de alimentos. A espessura pode ser ajustada entre 1–15 mm. «**0 mm**» no fatiador de alimentos é para uso durante o cuidado e manutenção.

Verifique se o fatiador de alimentos está desligado e desconectado da rede elétrica.

**PASSO 1:** Gire o dial de controle de fatia em sentido anti-horário para aumentar a espessura da fatia.

**PASSO 2:** Gire o dial de controle de fatia no sentido horário para reduzir a espessura da fatia.

## Montagem da mesa de fatiamento de alimentos

Verifique se o fatiador de alimentos está desligado e desconectado da alimentação elétrica principal, e se está sobre uma superfície plana e estável.

**PASSO 1:** Certifique-se de que a mesa de fatiamento de alimentos está posicionada com a pega do guia de alimentos voltada para o lado esquerdo, na posição vertical.

**PASSO 2:** Posicione a mesa de fatiamento de alimentos sobre a plataforma onde existem 4 orifícios de inserção na frente da lâmina.

**PASSO 3:** Encaixe os pontos de ancoragem na parte inferior da mesa de fatiamento de alimentos nos 4 orifícios de inserção e deslize para a esquerda.

**PASSO 4:** Posicione a mesa de fatiamento de alimentos no lado esquerdo da plataforma em preparação para adicionar o alimento a ser fatiado.

## Ligando e desligando o fatiador de alimentos

Este fatiador de alimentos está equipado com um botão de trava de segurança para maior segurança.

**PASSO 1:** Coloque o alimento a ser fatiado na mesa de fatiamento de alimentos. Fixe-o com o protetor plástico de segurança que se encaixa sobre a pega do guia de alimentos.

Posicione o botão seletor de velocidade na configuração de velocidade desejada:

0 = DESLIGADO

1 = Baixa Velocidade

2 = Velocidade Média

3 = Alta Velocidade

**PASSO 2:** O botão de trava de segurança é composto por duas seções (a e b, veja Fig.1). Empurre o botão de trava de segurança (a) para frente enquanto empurra o botão de trava de segurança (b) para baixo para ligar o fatiador de alimentos.

**PASSO 3:** Continue segurando os botões de trava de segurança com uma mão enquanto opera o fatiador de alimentos e fatia os alimentos com a outra mão livre.

**PASSO 4:** Solte ambos os botões de trava de segurança para desligar o fatiador de alimentos, em seguida, altere o botão seletor de velocidade para «0».



**AVISO:** Verifique se a lâmina, os encaixes e os alimentos estão todos posicionados conforme as instruções da seção intitulada «Usando o fatiador de alimentos» antes de ligar o fatiador de alimentos.

Consultar a «Fig. 1».

- Botão ligar/desligar
- Trava de segurança
- Botão de trava de segurança

## Utilizando o fatiador de alimentos

Verifique se o fatiador de alimentos está desligado, desconectado da fonte de alimentação principal e colocado numa superfície plana e estável. Posicione o fatiador de alimentos de modo que a lâmina não esteja voltada para o utilizador, mas sim para a direita. Isso permitirá que a mesa de fatiamento de alimentos se mova para trás e para a frente de forma segura.

**PASSO 1:** Certifique-se de que a lâmina está corretamente encaixada no fatiador de alimentos.

**PASSO 2:** Usando o seletor de espessura, ajuste para a espessura desejada.

**PASSO 3:** Instale a mesa de fatiamento no fatiador de alimentos.

**PASSO 4:** Coloque o alimento a ser fatiado na mesa de fatiamento. Fixe-o com o protetor de segurança em plástico, que encaixa sobre a pega do guia de alimentos.

**PASSO 5:** Ligue o fatiador de alimentos à fonte de alimentação principal. Para ligar o fatiador, siga as instruções na seção intitulada «Ligando e desligando o fatiador de alimentos».

**PASSO 6:** Coloque uma mão sobre a pega do guia de alimentos e mova suavemente a mesa de fatiamento para trás e para a frente. Para obter fatias uniformes, não pressione o alimento com demasiada força contra a lâmina.

**PASSO 7:** Verifique se a espessura do alimento corresponde à desejada. Se for necessário, desligue o fatiador e repita os passos 2–5 para ajustar.

**PASSO 8:** Após concluir o fatiamento, desligue o fatiador de alimentos libertando o botão de segurança. Selecione «0» no botão seletor de velocidade, depois desligue e desconecte o aparelho da fonte de alimentação principal.



**CUIDADO:** A lâmina continuará a girar brevemente após o fatiador ser desligado. Desligue sempre o aparelho da alimentação principal quando não estiver em uso ou quando for deixado sem supervisão. Não utilize o fatiador sem alimento. Desligue e desconecte o aparelho antes de tentar remover o alimento fatiado e antes de proceder à limpeza. O tempo máximo de funcionamento é de aproximadamente 3 minutos. Deixe o fatiador de alimentos arrefecer antes de voltar a utilizá-lo.



**ATENÇÃO:** Nunca utilize as mãos ou os dedos para pressionar os alimentos contra a lâmina. Utilize sempre o protetor de segurança em plástico e a pega do guia de alimentos. Nunca remova o protetor de segurança durante o funcionamento ou quando o aparelho ainda estiver ligado à corrente. Esta peça funciona como um escudo para o utilizador.

## Resolução de Problemas

Problema	Causa possível	Solução
O fatiador de alimentos não funciona.	O fatiador de alimentos não está conectado à fonte de alimentação principal.	Conecte o fatiador de alimentos à fonte de alimentação principal e ligue-o.
	O fatiador de alimentos foi usado por mais tempo do que o seu tempo máximo de operação de 3 minutos.	Desligue o fatiador de alimentos e deixe-o esfriar completamente antes de usar novamente.
	O fusível no fatiador de alimentos queimou.	Verifique o fusível fazendo a substituição.
O fatiador de alimentos está travando.	Há acúmulo de alimentos na lâmina e na unidade principal do fatiador de alimentos.	Limpe a lâmina e o fatiador de alimentos seguindo as instruções na seção intitulada «Cuidados e manutenção».
O fatiador de alimentos não está fatiando uniformemente.	Está sendo utilizada muita pressão para empurrar a lâmina contra o alimento.	Não pressione a lâmina com muita força contra o alimento.
		Use um movimento constante e uniforme para mover a mesa de fatiamento de alimentos para trás e para frente.

### Armazenamento

Verifique se o fatiador de alimentos está frio, limpo e seco antes de armazená-lo em um local fresco e seco. Nunca enrolar firmemente o cabo ao redor do fatiador de alimentos; enrolar-o de forma solta para evitar danos. Armazene cuidadosamente a lâmina para evitar lesões.

### Especificações

Código do produto: EK3683 / PT3683

Entrada: 220–240 V ~ 50/60 Hz

Saída: 150 W

Consumo de energia (modo desligado): 0,085 W

IT | Conservare le istruzioni per future consultazioni.

### Cosa fare e cosa non fare



Maneggiare la lama con cautela, in quanto è estremamente affilata.

Prestare attenzione durante il montaggio, la rimozione, la pulizia o il riposizionamento dell'accessorio lama.

Spegnere l'apparecchio e scollegarlo dalla rete elettrica prima di cambiare o installare gli accessori. La lama continuerà a ruotare brevemente anche dopo lo spegnimento dell'apparecchio.

Lasciare raffreddare l'affettatrice prima di utilizzarla nuovamente. Il tempo massimo di funzionamento è di circa 3 minuti.



Non azionare l'affettatrice senza alimenti.

Evitare di affettare alimenti surgelati, alimenti con ossa, alimenti con semi grandi, alimenti ancora confezionati o legati con spago da cucina.

Non utilizzare mai accessori se sono allentati, danneggiati o rotti.

### Cura e manutenzione

Prima di eseguire qualsiasi operazione di pulizia o manutenzione, spegnere e scollegare l'affettatrice elettrica dalla rete elettrica e lasciarla raffreddare completamente. Portare il selettore di spessore su «0 mm» prima della pulizia dell'affettatrice.

**FASE 1:** Pulire il corpo principale dell'affettatrice elettrica e il piano di affettatura con un panno morbido e umido, quindi lasciare asciugare completamente.

**FASE 2:** Rimuovere la lama dall'affettatrice e pulirla utilizzando una spazzola con sapone neutro e acqua. Sciacquare e asciugare accuratamente la lama.

**FASE 3:** Rimuovere il piano di taglio e la protezione di sicurezza in plastica dall'affettatrice e pulirli utilizzando una spugna morbida o un panno con sapone neutro e acqua. Sciacquare e asciugare accuratamente.

Non toccare mai la lama; utilizzando la massima cautela, pulire la lama con una spazzola e asciugare accuratamente.

Non utilizzare detergenti aggressivi o abrasivi né pagliette per pulire l'affettatrice, poiché ciò potrebbe causare danni.

L'affettatrice non è adatta per essere lavata in lavastoviglie.



**NOTA:** L'affettatrice deve essere pulita dopo ogni utilizzo.

## Prima del primo utilizzo

Prima di collegare l'affettatrice alla rete elettrica, pulire l'apparecchio seguendo le istruzioni riportate nella sezione intitolata «Cura e manutenzione».



**NOTA:** Quando si utilizza l'affettatrice per la prima volta, potrebbe essere emesso un leggero odore. Ciò è normale e scomparirà rapidamente. Assicurarsi che vi sia una sufficiente ventilazione intorno all'affettatrice e utilizzarla solo per il tempo raccomandato.

## Montaggio della lama

Assicurarsi che l'affettatrice sia spenta, scollegata dalla rete elettrica e che la manopola di regolazione dello spessore della fetta sia impostata su **0 mm** prima di montare la lama.

**PASSAGGIO 1:** Per montare la lama, posizionare il blocco di fissaggio della lama in posizione orizzontale tenendo la lama e appoggiarla sui punti di ancoraggio. Una volta in posizione, ruotare il blocco di fissaggio della lama in senso antiorario fino a quando il blocco non risulta verticale.

**PASSAGGIO 2:** Per rimuovere la lama, ruotare il blocco di fissaggio della lama in senso orario. Mantenendo il blocco di fissaggio della lama, estrarre delicatamente la lama dall'unità principale dell'affettatrice.



**ATTENZIONE:** La lama dell'affettatrice non può essere utilizzata per affettare alimenti surgelati, alimenti con ossa, alimenti con grossi noccioli, alimenti ancora confezionati o legati con spago da cucina.



**ATTENZIONE:** Maneggiare la lama con cura, poiché è estremamente affilata. Prestare attenzione durante il montaggio, la rimozione, la pulizia o la conservazione della lama. Non utilizzare lame da taglio o lame rotanti danneggiate o allentate.

## Regolazione dello spessore

Lo spessore della fetta può essere modificato ruotando la manopola di regolazione dello spessore situata sul retro dell'unità principale dell'affettatrice. È possibile regolare lo spessore tra 1 e 15 mm. Il valore **0 mm** sull'affettatrice serve per le operazioni di cura e manutenzione. Verificare che l'affettatrice sia spenta e scollegata dalla presa di corrente.

**PASSO 1:** Ruotare la manopola di regolazione dello spessore in senso antiorario per aumentare lo spessore della fetta.

**PASSO 2:** Ruotare la manopola di regolazione dello spessore in senso orario per diminuire lo spessore della fetta.

## Montaggio del piano di taglio alimentare

Verificare che l'affettatrice sia spenta, scollegata dalla rete elettrica e posizionata su una superficie piana e stabile.

**PASSAGGIO 1:** Assicurarsi che il piano di taglio sia posizionato con la maniglia della guida alimenti sul lato sinistro in posizione verticale.

**PASSAGGIO 2:** Posizionare il piano di taglio degli alimenti sopra la piattaforma dove sono presenti 4 fori di inserimento davanti alla lama.

**PASSAGGIO 3:** Inserire i punti di ancoraggio presenti sotto il piano di taglio nei 4 fori di inserimento, quindi far scorrere verso sinistra.

**PASSAGGIO 4:** Posizionare il piano di taglio sulla parte sinistra della piattaforma in preparazione per aggiungere l'alimento da affettare.

## Accensione e spegnimento dell' affettatrice

Questa affettatrice è dotata di un pulsante di blocco di sicurezza per una maggiore protezione.

**PASSO 1:** Posizionare l'alimento da affettare sul piano dell'affettatrice. Fissare con la protezione di sicurezza in plastica che si inserisce sopra la maniglia della guida alimenti.

Posizionare il selettore di velocità sull'impostazione desiderata:

0 = OFF

1 = Bassa Velocità

2 = Velocità Media

3 = Velocità Alta

**PASSAGGIO 2:** Il pulsante di sicurezza è composto da due sezioni (**a** e **b**, vedi **Fig.1**). Spingere in avanti il pulsante di sicurezza (**a**) mentre si preme verso il basso il pulsante di sicurezza (**b**) per accendere l'affettatrice.

**PASSAGGIO 3:** Continuare a tenere premuti i pulsanti di sicurezza con una mano mentre si utilizza l'affettatrice e si affetta il cibo con l'altra mano libera.

**PASSAGGIO 4:** Rilasciare entrambi i pulsanti di sicurezza per spegnere l'affettatrice, quindi portare il selettore di spessore sulla posizione «0».



**ATTENZIONE:** Verificare che la lama, gli accessori e gli alimenti siano tutti correttamente posizionati secondo le istruzioni della sezione intitolata «Utilizzo dell'affettatrice» prima di accendere l'apparecchio.

Vedere **Fig. 1**.

- Pulsante di accensione/spegnimento
- Blocco di sicurezza
- Pulsante di sicurezza

## Utilizzo dell'affettatrice

Verificare che l'affettatrice sia spenta, scollegata dalla rete elettrica e posizionata su una superficie piana e stabile. Posizionare l'affettatrice in modo che la lama non sia rivolta verso l'operatore, ma verso destra. In questo modo sarà possibile far scorrere il piano di taglio avanti e indietro in modo sicuro.

**FASE 1:** Assicurarsi che la lama sia correttamente montata sull'affettatrice.

**FASE 2:** Utilizzare la manopola di regolazione dello spessore per impostare lo spessore desiderato.

**FASE 3:** Montare il piano di taglio alimenti sull'affettatrice.

**FASE 4:** Posizionare l'alimento da affettare sul piano di taglio. Fissarlo utilizzando la protezione di sicurezza in plastica che si inserisce sopra l'impugnatura della guida alimenti.

**FASE 5:** Collegare l'affettatrice alla rete elettrica. Per accendere l'affettatrice, seguire le istruzioni riportate nella sezione intitolata «**Accensione/spengimento dell'affettatrice**».

**FASE 6:** Posizionare una mano sulla maniglia della guida per alimenti e muovere delicatamente il piano di taglio avanti e indietro. Per ottenere fette uniformi, non premere eccessivamente l'alimento contro la lama.

**FASE 7 :** Verificare che lo spessore dell'alimento sia quello desiderato. Se è necessario regolare lo spessore, spegnere l'affettatrice e regolare lo spessore ripetendo le fasi 2-5.

**FASE 8 :** Dopo aver terminato l'affettatura, spegnere l'affettatrice rilasciando il pulsante di sicurezza. Selezionare '0' sul selettore di velocità, quindi spegnere e scollegare l'affettatrice dalla rete elettrica.



**ATTENZIONE:** La lama continuerà a ruotare brevemente anche dopo che l'affettatrice è stata spenta. Scollegare sempre l'affettatrice dalla rete elettrica quando non viene utilizzata o se lasciata incustodita. Non utilizzare l'affettatrice senza alimento. Spegner e scollegare l'affettatrice dalla rete elettrica prima di rimuovere il cibo affettato e prima di procedere alla pulizia. Il tempo massimo di funzionamento è di circa 3 minuti. Lasciare raffreddare l'affettatrice prima di utilizzarla nuovamente.



**ATTENZIONE:** Non utilizzare mai le mani o le dita per premere il cibo contro la lama, utilizzare sempre la protezione di sicurezza in plastica e la maniglia guida alimenti. Non rimuovere mai la protezione di sicurezza in plastica durante il funzionamento o quando l'apparecchio è ancora collegato alla rete elettrica. Questa parte funge da scudo per l'utente.

## Risoluzione dei problemi

Problema	Causa possibile	Soluzione
L'affettatrice non funziona.	L'affettatrice non è collegata all'alimentazione principale.	Collegare la spina e accendere l'affettatrice all'alimentazione principale.
	L'affettatrice è stata utilizzata per un tempo superiore al suo tempo massimo di funzionamento di 3 minuti.	Spegner l'affettatrice e lasciarla raffreddare completamente prima di riutilizzarla.
	Il fusibile nell'affettatrice si è bruciato.	Verificare il fusibile sostituendolo per prova.
L'affettatrice si blocca.	C'è un accumulo di residui alimentari sulla lama e sull'unità principale dell'affettatrice.	Pulire la lama e l'affettatrice seguendo le istruzioni riportate nella sezione intitolata « <b>Cura e manutenzione</b> ».
L'affettatrice non sta tagliando in modo uniforme.	Si sta esercitando troppa pressione per spingere la lama contro il cibo.	Non premere la lama troppo saldamente contro il cibo.
		Utilizzare un movimento costante e uniforme per muovere avanti e indietro il piano di taglio degli alimenti.

## Stoccaggio

Verificare che l'affettatrice sia fredda, pulita e asciutta prima di riporla in un luogo fresco e asciutto.

Non avvolgere mai il cavo in modo stretto attorno all'affettatrice; avvolgilo in modo lasco per evitare di causare danni.

Riponi la lama con cura per evitare infortuni.

## Caratteristiche

Codice prodotto: EK3683 / PT3683

Ingresso: 220-240 V ~ 50/60 Hz

Potenza in uscita: 150 W

Consumo di potenza (modalità spento): 0,085 W

PL | Prosimy zachować instrukcje do późniejszego wglądu.

## Co robic, a czego unikac



Ostrożnie obchodz się z ostrzem, ponieważ jest ono wyjątkowo ostre.  
Zachowaj ostrożność podczas mocowania, zdejmowania, czyszczenia lub przechowywania ostrza.  
Przed wymiana lub montażem akcesoriów wyłącz urządzenie i odłącz je od zasilania sieciowego. Ostrze przez krótki czas będzie się jeszcze obracać po wyłączeniu urządzenia.  
Przed ponownym użyciem pozwól kralajnicy do żywności wystygnać. Maksymalny czas pracy wynosi około 3 minuty.



Nie uruchamiaj kralajnicy do żywności bez umieszczonego produktu.  
Unikaj krojenia mrożonych produktów, produktów z kośćmi, artykułów z dużymi pestkami, produktów pozostających w opakowaniu lub przewiązanych sznurkiem.  
Nigdy nie używaj akcesoriów, jeśli są one luzne, uszkodzone lub złamane.

## Pielęgnacja i konserwacja

Przed przystąpieniem do czyszczenia lub konserwacji należy wyłączyć kralajnicę elektryczną, odłączyć ją od zasilania i pozostawić do całkowitego ostygnięcia. Przed czyszczeniem kralajnicy przekręć pokrętko regulacji grubości na „0 mm”.

**KROK 1:** Przetrzyj główną jednostkę kralajnicy do żywności oraz stół do krojenia żywności miękką, wilgotną ściereczką i pozostaw do całkowitego wyschnięcia.

**KROK 2:** Wyjmij ostrze z kralajnicy do żywności i wyczyść je za pomocą szczotki z użyciem łagodnego mydła i wody. Następnie dokładnie oplucz i wysusz ostrze.

**KROK 3:** Odłącz stół do krojenia żywności oraz plastikowe osłone bezpieczeństwa od kralajnicy do żywności i wyczyść je za pomocą miękkiej gąbki lub ściereczki z użyciem łagodnego mydła i wody. Następnie dokładnie oplucz i wysusz.

Nigdy nie dotykaj ostrza; używając najwyższej ostrożności, wyczyść ostrze za pomocą szczotki i ostrożnie osusz.

Nie używaj silnych ani ściernych detergentów lub druciaków do czyszczenia kralajnicy do żywności, ponieważ może to spowodować uszkodzenia. Kralajnica do żywności nie nadaje się do mycia w zmywarce.



**UWAGA:** Kralajnice do żywności należy czyścić po każdym użyciu.

## Przed pierwszym użyciem

Przed podłączeniem do sieci zasilającej, wyczyść kralajnicę do żywności postępując zgodnie z instrukcjami zawartymi w rozdziale „Czyszczenie i konserwacja”.



**UWAGA:** Podczas pierwszego użycia kralajnicy do żywności może pojawić się lekki zapach. Jest to normalne i wkrótce ustąpi. Zapewnij odpowiednią wentylację wokół kralajnicy i używaj jej tylko przez zalecany czas.

## Montaż ostrza

Upewnij się, że kralajnica do żywności jest wyłączona oraz odłączona od zasilania sieciowego, a pokrętko regulacji grubości plastra ustawione na „0 mm” przed zamontowaniem ostrza.

**KROK 1:** Aby zamontować ostrze, ustaw blokadę mocowania ostrza w pozycji poziomej, trzymając ostrze, i umieść je na punktach mocowania. Po ustawieniu ostrza, obróć blokadę mocowania ostrza w kierunku przeciwnym do ruchu wskazówek zegara, aż blokada będzie ustawiona pionowo.

**KROK 2:** Aby zdjąć ostrze, obróć blokadę mocowania ostrza zgodnie z ruchem wskazówek zegara. Trzymając blokadę mocowania ostrza, delikatnie odciągnij ostrze od głównej jednostki kralajnicy do żywności.



**UWAGA:** Ostrza kralajnicy do żywności nie należy używać do krojenia mrożonych produktów, żywności z kośćmi, produktów z dużymi pestkami, artykułów w opakowaniu ani z przewiązanym sznurkiem do pieczenia.



**OSTRZEŻENIE:** Obsługuj ostrze ostrożnie, ponieważ jest ono wyjątkowo ostre. Zachowaj szczególną ostrożność podczas montażu, demontażu, czyszczenia lub przechowywania ostrza. Nie używaj uszkodzonych ani luznych ostrzy tnących lub obrotowych.

## Regulacja grubości

Grubość plastra można zmieniać, obracając pokrętko regulacji grubości znajdujące się z tyłu głównej jednostki kralajnicy do żywności. Grubość można regulować w zakresie od 1 do 15 mm. Pozycja „0 mm” na kralajnicy służy do użycia podczas czyszczenia i konserwacji. Upewnij się, że kralajnica do żywności jest wyłączona i odłączona od głównego źródła zasilania.

**KROK 1:** Przekręć pokrętko regulacji grubości plastra w kierunku przeciwnym do ruchu wskazówek zegara, aby zwiększyć grubość plastra.

**KROK 2:** Przekręć pokrętko regulacji grubości plastra zgodnie z ruchem wskazówek zegara, aby zmniejszyć grubość plastra.

## Montaż stołu do krojenia zynwosci

Upewnij się, że kralajnica do zynwosci jest wylaczona, odlaczona od zasilania sieciowego i stoi na plaskiej, stabilnej powierzchni.

**KROK 1:** Upewnij się, że stół do krojenia zynwosci jest ustawiony tak, aby uchwyt przewodnicy zynwosci znajdował się po lewej stronie w pozycji pionowej.

**KROK 2:** Ustaw stół do krojenia zynwosci nad platforma, gdzie znajdują się 4 otwory montazowe przed ostrzem.

**KROK 3:** Umiesc punkty mocujace znajdujace się na spodzie stołu do krojenia zynwosci w 4 otworach montazowych, a nastepnie przesuń w lewo.

**KROK 4:** Ustaw stół do krojenia zynwosci po lewej stronie platformy, przygotowujac się do dodania zynwosci do pokrojenia.

## Wlaczenie/wylaczanie kralajnicy do zynwosci

Ta kralajnica do zynwosci jest wyposazona w przycisk blokady bezpieczenstwa dla dodatkowej ochrony.

**KROK 1:** Umiesc produkt spozywczy przeznaczony do krojenia na stole do krojenia. Zabezpiecz go plastikowa oslona bezpieczenstwa, która zaklada się na uchwyt przewodnicy zynwosci.

Ustaw przycisk wyboru predkosci na zadana wartosc:

0 = WYLACZONE

1 = Niska predkosc

2 = Srednia predkosc

3 = Wysoka predkosc

**KROK 2:** Przycisk blokady bezpieczenstwa składa się z dwóch części (**a** i **b**, patrz **Fig. 1**). Przesuń przycisk blokady bezpieczenstwa (**a**) do przodu, jednocześnie naciskajac przycisk blokady bezpieczenstwa (**b**) w dół, aby wlaczyc kralajnicę do zynwosci.

**KROK 3:** Kontynuuj przytrzymywanie przycisków bezpieczenstwa jedna reka, podczas gdy druga reka obslugujesz kralajnicę i kroisz zynwosc.

**KROK 4:** Zwolnij oba przyciski blokady bezpieczenstwa, aby wylaczyc kralajnicę do zynwosci, a nastepnie przestaw pokrętko wyboru predkosci na „0”.



**OSTRZEŻENIE:** Przed wlaczeniem kralajnicy do zynwosci upewnij się, że ostrze, akcesoria i zynwosc znajdujacy się na swoim miejscu, zgodnie z instrukcjami zawartymi w sekcji zatytułowanej 'Korzystanie z kralajnicy do zynwosci'

Zob. „Fig. 1”.

- Przycisk wlaczania/wylaczania
- Blokada bezpieczenstwa
- Przycisk bezpieczenstwa

## Korzystanie z kralajnicy do zynwosci

Upewnij się, że kralajnica do zynwosci jest wylaczona, odlaczona od zasilania i ustawiona na plaskiej, stabilnej powierzchni. Ustaw kralajnicę tak, aby ostrze nie bylo skierowane w strone uzytkownika, lecz na prawo. Dzieki temu stół do krojenia zynwosci mozna bezpiecznie przesuwać do tyłu i do przodu.

**KROK 1:** Upewnij się, że ostrze jest prawidlowo zamocowane w kralajnicy do zynwosci.

**KROK 2:** Uzywajac pokrętkla regulacji grubosci plastru, ustaw zadana grubosc.

**KROK 3:** Zamocuj stół do krojenia do kralajnicy.

**KROK 4:** Umiesc zynwosc przeznaczona do krojenia na stole do krojenia. Zabezpiecz ja plastikowa oslona bezpieczenstwa, która pasuje na uchwyt przewodnicy zynwosci.

**KROK 5:** Podlacz kralajnicę do sieci zasilajacej. Aby wlaczyc kralajnicę, postępuj zgodnie z instrukcjami zawartymi w sekcji zatytułowanej „Wlaczanie/wylaczanie kralajnicy do zynwosci”.

**KROK 6:** Umiesc jedna reke na uchwycie przewodnicy zynwosci i plynnie przesuwasz stół do krojenia zynwosci do tyłu i do przodu. Aby uzyskac równe plasty, nie dociskaj zynwosci zbyt mocno do ostrza.

**KROK 7:** Sprawdź, czy grubosc krojonej zynwosci jest zgodna z Twoimi oczekiwaniami. Jesli wymagana jest regulacja, wylacz kralajnicę i wyreguluj grubosc, powtarzajac kroki 2–5.

**KROK 8:** Po zakonczeniu krojenia wylacz kralajnicę, zwalniajac przycisk blokady bezpieczenstwa. Ustaw „0” na przycisku regulacji predkosci, a następnie wylacz i odlacz kralajnicę od zasilania sieciowego.



**OSTRZEŻENIE:** Ostrze bedzie się obracac jeszcze przez krótki czas po wylaczeniu kralajnicy. Zawsze odlaczaj kralajnicę od zasilania sieciowego, gdy nie jest uzywana lub pozostaje bez nadzoru. Nie uzywaj kralajnicy do zynwosci bez produktu. Przed próba usuniecia pokrojonej zynwosci oraz przed czyszczeniem wylacz kralajnicę i odlacz ja od zasilania sieciowego. Maksymalny czas pracy wynosi okolo 3 minuty. Przed ponownym uziemieniem pozwól kralajnicy do zynwosci ostygnac.



**OSTRZEŻENIE:** Nigdy nie uzywaj rak ani palców do dociskania zynwosci do ostrza, zawsze uzywaj plastikowej oslony bezpieczenstwa oraz uchwytu przewodnicy do zynwosci. Nigdy nie usuwasz plastikowej oslony bezpieczenstwa podczas pracy urzadzenia ani gdy kralajnica jest podlaczona do zasilania sieciowego. Ta czesc pełni funkcje oslony dla uzytkownika.

## Rozwiązywanie problemów

Problem	Mozliwa przyczyna	Rozwiązanie
Krajalnica do żywności nie działa.	Krajalnica do żywności nie jest podłączona do zasilania sieciowego.	Podłącz krajalnicę do żywności do zasilania sieciowego i włącz ją.
	Krajalnica do żywności była używana dłużej niż maksymalny czas pracy wynoszący 3 minuty.	Wylącz krajalnicę do żywności i pozwól jej całkowicie ostygnąć przed ponownym użyciem.
	Bezpiecznik w krajalnicy do żywności przepalił się.	Sprawdź bezpiecznik, wymieniając go na nowy.
Krajalnica do żywności się zacina.	Na ostrzu oraz głównej jednostce krajalnicy do żywności nagromadziły się resztki jedzenia.	Oczyszcz ostrze oraz krajalnicę do żywności, postępując zgodnie z instrukcjami zawartymi w rozdziale zatytułowanym „ <b>Konserwacja i utrzymanie</b> ”.
Krajalnica do żywności nie tnie równomiernie.	Wywierany jest zbyt duży nacisk, aby docisnąć ostrze do żywności.	Nie dociskaj ostrza zbyt mocno do żywności.
		Używaj stabilnego, równomiernego ruchu, aby przesuwac stół do krojenia żywności do przodu i do tyłu.

## Przechowywanie

Upewnij się, że krajalnica do żywności jest wystudzona, czysta i sucha przed przechowywaniem jej w chłodnym i suchym miejscu. Nigdy nie owijaj przewodu ciasno wokół krajalnicy do żywności; owin go luzno, aby uniknąć uszkodzenia. Ostrożnie przechowuj ostrze, aby uniknąć zranienia.

## Specyfikacje

Kod produktu: EK3683 / PT3683

Wejście: 220–240 V ~ 50/60 Hz

Wyjście: 150 W

Pobór mocy (tryb wyłączony): 0,085 W



FR

Cet appareil  
se recycle

À DÉPOSER  
EN MAGASIN



À DÉPOSER  
EN DÉCHÈTERIE



OU

Points de collecte sur [www.quefairede mesdechets.fr](http://www.quefairede mesdechets.fr)  
Privilégiez la réparation ou le don de votre appareil !

Manufactured by:  
Ultimate Products UK Ltd.,  
Victoria Street, Manchester OL9 0DD. **UK.**  
Ultimate Products Europe Ltd.,  
19 Baggot Street Lower, Dublin D02 X658. **ROI.**  
**MADE IN CHINA.**

CD120619/MD100625/V7